



# Ferrari California (open top)

07276-0389

© 2009 BY REVELL GmbH & CO. KG

PRINTED IN GERMANY



## Ferrari California (open top)

Das topaktuelle V8 Modell aus Maranello feierte auf dem Pariser Automobilsalon im Oktober 2008 seine Premiere. Mit der bisherigen Tradition brechend, verfügt der California nicht über einen Mittelmotor, sondern trägt das 4,3 Liter große Achtzylinder-Triebwerk mit Direkteinspritzung vorne unter der Haube. Eine absolute Weltpremiere. Diese unübliche Verlagerung verschafft den notwendigen Raum für das sehr leichte, faltbare Hardtop, das sich per Knopfdruck innerhalb von 15 Sekunden unter der Heckklappe versenken lässt. Neben diesen Innovationen brilliert der California mit seiner strömungsgünstigen, von Pininfarina gestylten Karosserie. Dabei wurde darauf geachtet, jedes Element so auszulegen, daß jederzeit ein dynamisches Fahrerlebnis garantiert wird, egal ob auf geraden oder kurvenreichen Strecken. Die Luftleitbleche an den Kotflügeln und auf der Motorhaube entstammen allerdings dem Namensgeber, dem Ferrari 250 California. Damit vereint Ferrari erneut Moderne und Tradition in gewohnt perfekter Weise.

Dank des vorne sitzenden Achtzylindermotors bietet der California einen geräumigen, äußerst komfortablen Innenraum. Auch hier werden Tradition mit moderner Technologie und Eleganz gepaart. Armaturenbrett, Mittelkonsole und die sportlichen Sitze vermitteln die Ferrari typische Mischung aus Sportlichkeit, Luxus und Komfort.

Bei dem California wird konsequent Aluminium verwendet, was zum einen der Leistung zu gute kommt, sich zum anderen positiv auf das Fahrverhalten auswirkt. Dabei ist allerdings das Traktionskontrollsystem F1 Trac Evoluzione aus der Formel 1 zu nennen, das die notwendige Griffbarkeit optimal bestimmt und für Stabilität sowie ein ausgezeichnetes Kurvenverhalten sorgt. Für die Kraftübertragung sorgt ein innovatives Siebengang-Doppelkupplungsgetriebe mit F1 Schaltung, wobei der Fahrer zwischen Automatik oder der sequentiellen Gangschaltung per Schaltwippe wählen kann. Das Herzstück des 2 + 2-Sitzers, der V8 Motor mit 460 PS bei maximalem Drehzahlwert von 7.600 U/min, wurde komplett neu entwickelt. In nur knapp 4 Sekunden beschleunigt der California von 0 auf 100, die Höchstgeschwindigkeit liegt bei rund 310 Stundenkilometern.

## Ferrari California (open top)

This latest V8 model from Maranello celebrated its launch at the Paris Motor Show in October 2008. Breaking with previous tradition, the California is not mid-engined; the 4.3-litre 8-cylinder engine with direct fuel injection is under the front bonnet – a first for Ferrari. This unusual location gives the necessary room for the very light convertible hard top to fold away below the rear bodywork at the press of a button in 15 seconds. The California was designed by Pininfarina and its handling was honed to ensure maximum dynamic driving pleasure at all times, with superb handling. The air vents on the wheelarches and intake on the bonnet are styling cues harking back to its predecessor, the Ferrari 250 California. Once again Ferrari combines modernity with tradition in its usual inimitable manner.

Thanks to the front-mounted 8-cylinder engine, the California offers a roomy, extremely comfortable interior. Here also tradition is coupled with modern technology and elegance. Dashboard, centre console and sporty seats give the Ferrari a typical mixture of sportiness, luxury and comfort.

In the California, aluminium is used throughout to reduce weight and improve performance. The F1-Trac traction control system, a feature developed from Formula 1, provides the necessary road-holding and ensures stability and excellent cornering. The transmission employs an innovative 7-speed dual-clutch gearbox with F1 paddle shifts, with the driver choosing between automatic or manual shifts. The heart of this 2+2 is a new 460-bhp V8 which reaches a maximum of 7,600 rpm. The California accelerates from 0 to 100 in just 4 seconds with a top speed of about 310 km/h.

Form hergestellt und im Eigentum von Revell GmbH & Co. KG. Widerrechtliche Nachahmungen werden gerichtlich verfolgt.

Ce produit est propriété de la société Revell GmbH & Co. KG. Toute utilisation ou duplication frauduleuse fera l'objet de poursuites en justice.

Modelado y en propiedad de Revell GmbH & Co. KG. Imitaciones ilícitas serán perseguidas por la ley.

Forma prodotta dalla Revell GmbH & Co. KG. e di proprietà della stessa impresa, la quale procederà legalmente contro ogni imitazione abusiva.

Modell on Revell GmbH & Co. KG. valmistama ja omaisuutta. Laittoaan kopiointiin tullaan puuttamaan oikeudellisin toimin.

Formen er produsert og eies av Revell GmbH & Co. KG. Etterligning uten tillatelse vil bli gjenstand for rettslig forfølging.

Produkcja i prawa własności firmy Revell GmbH & Co. KG. Nielegalne podrabianie jest zabronione pod odpowiedzialnością sądową.

Model, Revell GmbH & Co. KG. firmasının mülkiyeti altında imal edilmiştir. Kanuna aykırı taklitler mahkemeye takip edilecektir.

A forma előállításja és a tulajdonjog birtokosa a Revell GmbH & Co. KG. A jogellenes utánzatokat és hamisítványokat bíróságilag üldözik, üldözik.

Mould manufactured by and property of Revell GmbH & Co. KG. Illegal imitations are subject to prosecution.

Vorm vervaardigd door en eigendom van Revell GmbH & Co. KG. Onrechtmatige nabootsingen worden gerechtelijk vervolgd.

Formas produzidas e de propriedade da Revell GmbH & Co. KG. Cópias não autorizadas serão processadas juridicamente como determinado na lei.

Modellen tillverkad av och tillhör Revell GmbH & Co. KG. All kopiering beivras enligt lagen om upphovsrätt.

Formen er fremstillet af Revell GmbH & Co. KG, som også har ejendomsret. Lovstridige efterligninger sagsøges.

Моделъ автомобилъ е владетелство фирми Revell GmbH & Co. KG. Претъжителските изделия преследват се в съдебен процес.

Η μορφή κατασκευάστηκε και περιήλθε στην ιδιοκτησία της Revell GmbH & Co. KG. Οι παράνομες μιμήσεις θα καταδικαστούν δικαστικά.

Tvor byl vytvořen firmou Revell GmbH & Co. KG. a je jejím vlastnictvím. Proti nezákonným napodobením se bude postupovat soudní cestou.

Forma je proizvedena in je vlasništvo Revell GmbH & Co. KG. Neovlašćene kopije bodo pravno kažnjene.

# Benötigte Farben / Used Colors

Benötigte Farben  
Required colours

Peintures nécessaires  
Benötigte kleuren

Pinturas necesarias  
Tintas necessárias

Colori necessari  
Använda färger

Tarvittavat värit  
Du trenger følgende farger

Nødvendige farver  
Необходимые краски

Potrzebne kolory  
Απαιτούμενα χρώματα

Gerekli renkler  
Potřebné barvy

Szükséges színek.  
Potrebne barve

## L

rot, klar 731  
red, clear  
rouge, clair  
rood, helder  
rojo, claro  
vermelho, claro  
rosso, chiaro  
röd, klar  
punainen, kirkas  
red  
красный  
szegwiel  
κόκκινο, διαυγές  
kırmızı, şeffaf  
červená, čirá  
piros, áttetsző  
rdeča, jasna

## M

holzbraun, seidenmatt 382  
wood brown, silky-matt  
brun bois, satiné mat  
houtbruin, zijdemat  
marrón madera, mate seda  
castanho madeira, fosco sedoso  
marrone legno, opaco seta  
träbrun, sidenmatt  
puunruskea, silkkihimmeä  
träbrun, silkesmat  
trebrun, silkesmat  
древяно-коричневый, шелк-матовый  
drewnobrazowy, jedwabisto-matowy  
καφέ ξύλου, μεταξωτό ματ  
odun kahverengisi, ipek mat  
hnědá barvy dřeva, hedvábně mat.  
fabarna, selyemmatt  
drevo plava, svila mat

## N

ocker, matt 88  
ochre brown, matt  
ocre, mat  
oker, mat  
ocre, mate  
ocra, opaco  
ockra, matt  
okra (keittamulta), himmeä  
okker, mat  
oker, matt  
охра, матовый  
ochra, matowy  
ώχρα, ματ  
koyu kavuniçi, mat  
okrově žlutá, matná  
okker, matt  
oker, mat

## O

schwarz, glänzend 7  
black, gloss  
noir, brillant  
zwart, glanzend  
negro, brillante  
preto, brilhante  
nero, lucente  
svart, blank  
musta, kiiltävä  
sort, skinnende  
sort, blank  
черный, блестящий  
czarny, błyszczący  
μαύρο, γυαλιστερό  
siyah, parlak  
černá, lesklá  
fekete, fényes  
črna, bleskajoča

## P

Ferrari-Rot, glänzend 34  
Ferrari red, gloss  
rouge Ferrari, brillant  
Ferrari rood, glanzend  
rojo Ferrari, brillante  
vermelho Ferrari, brilhante  
rosso Ferrari, lucente  
Ferrari röd, blank  
Ferrari-punainen, kiiltävä  
Ferrari-rod, skinnende  
Ferrari-rod, blank  
фerrari-красный, блестящий  
szegwiel ferrari, błyszczący  
κόκκινο της ferrari, γυαλιστερό  
Ferrari kırmizisi, parlak  
červená Ferrari, lesklá  
Ferrari-piros, fényes  
ferrari rdeča, bleskajoča

## Q

farblos, matt 2  
clear, matt  
incoloro, mat  
klearloos, mat  
incoloro, mate  
incolor, fosco  
trasparente, opaco  
färglös, matt  
värdön, himmeä  
farveløs, mat  
klar, matt  
бесцветный, матовый  
bezbarewny, matowy  
όχρωμο, ματ  
renksiz, mat  
bezbarevná, matná  
szintelen, matt  
brezbarvna, mat

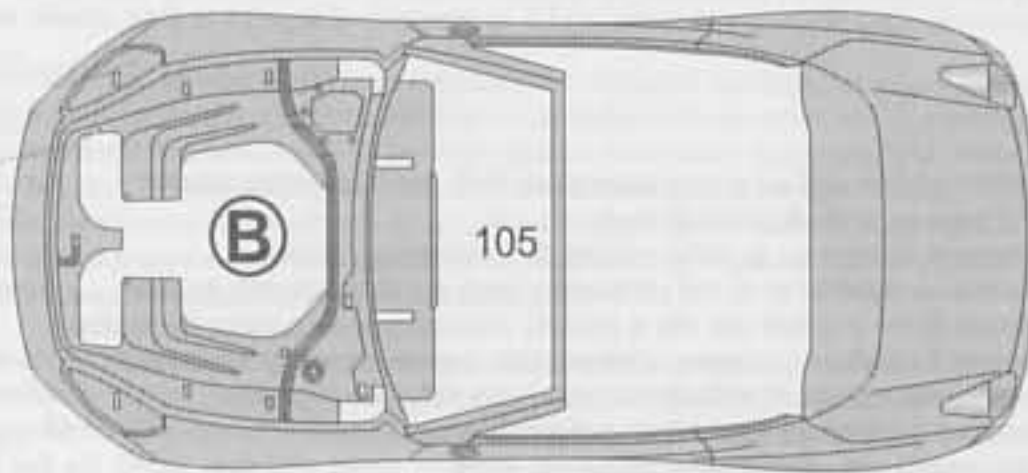

FRONT

REAR

## E



## F

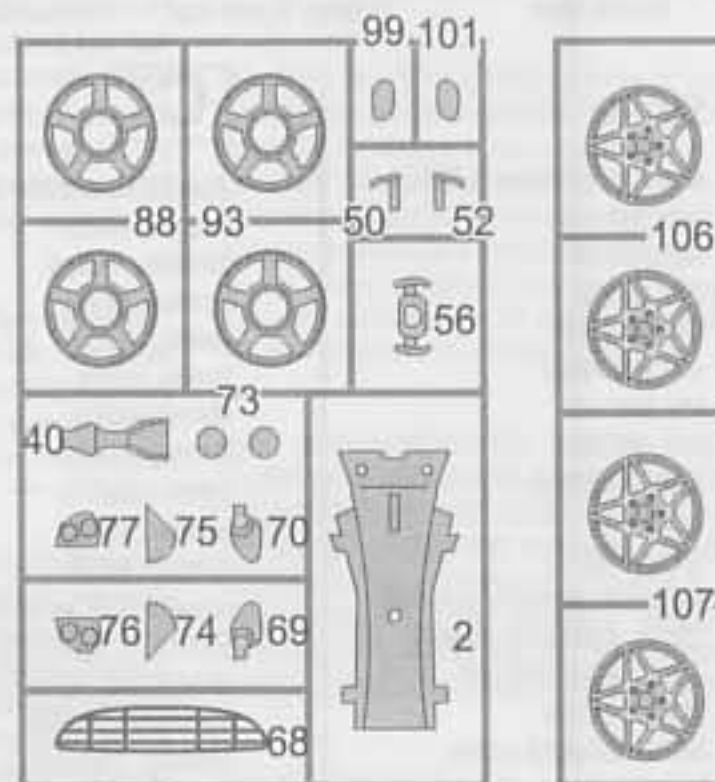

## D

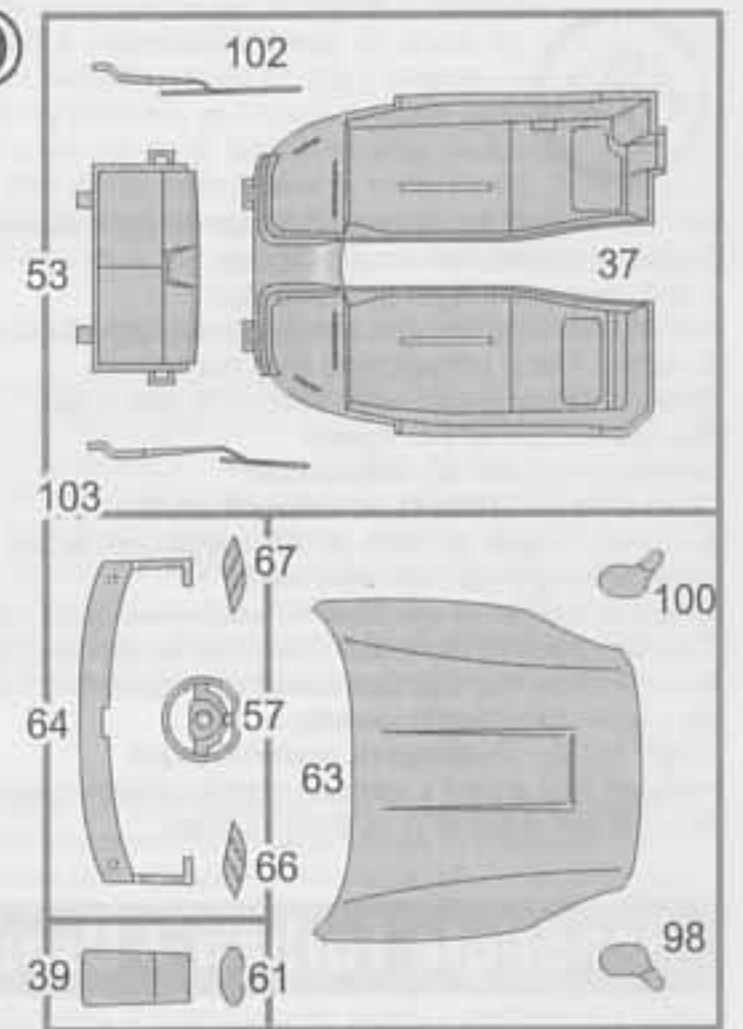

## G



## J

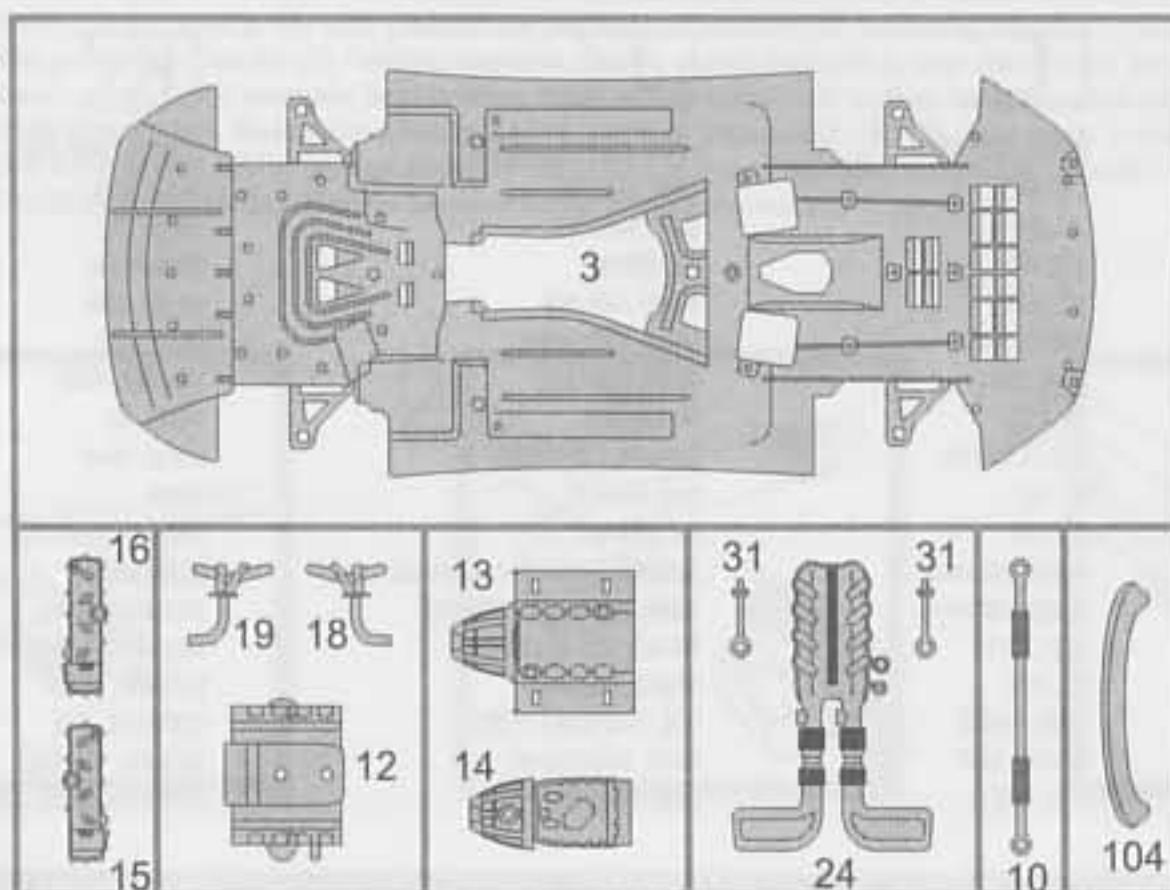

## K

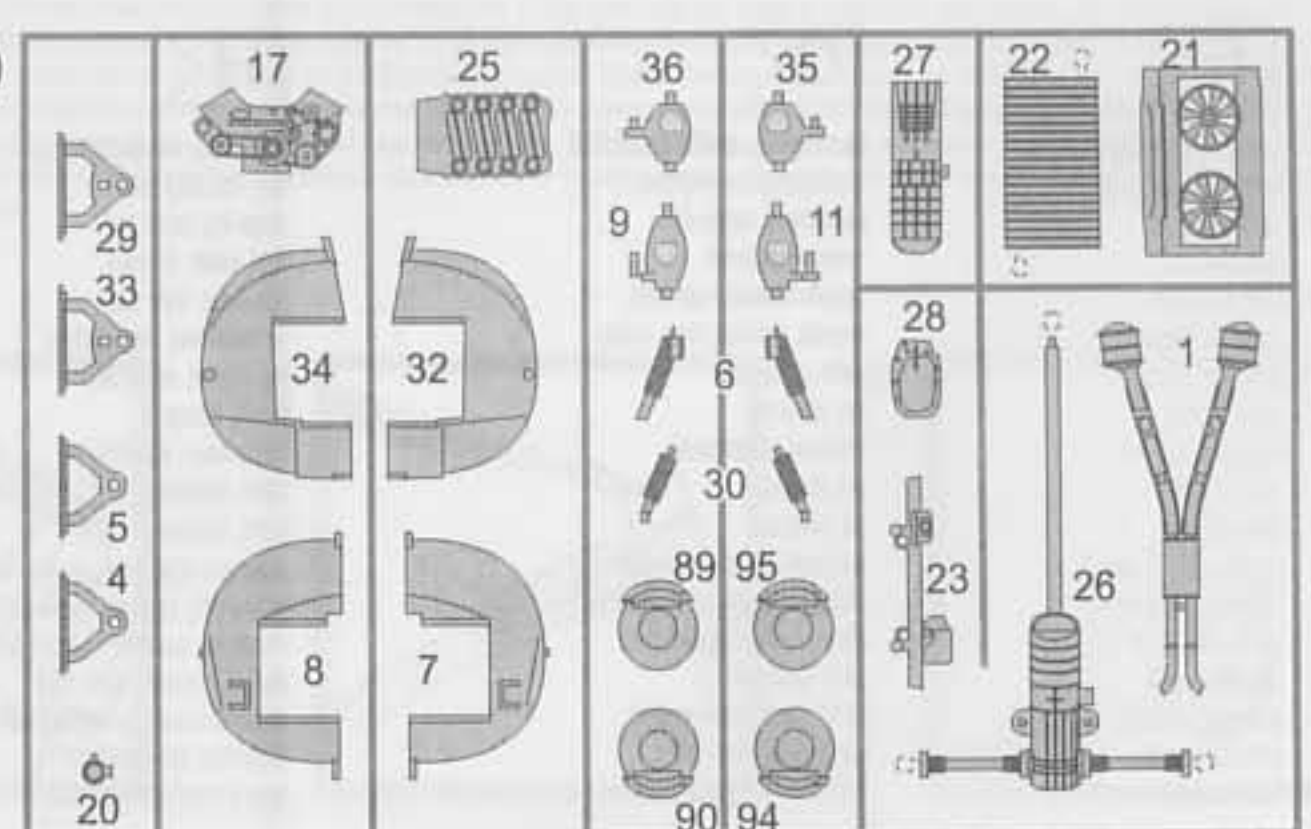

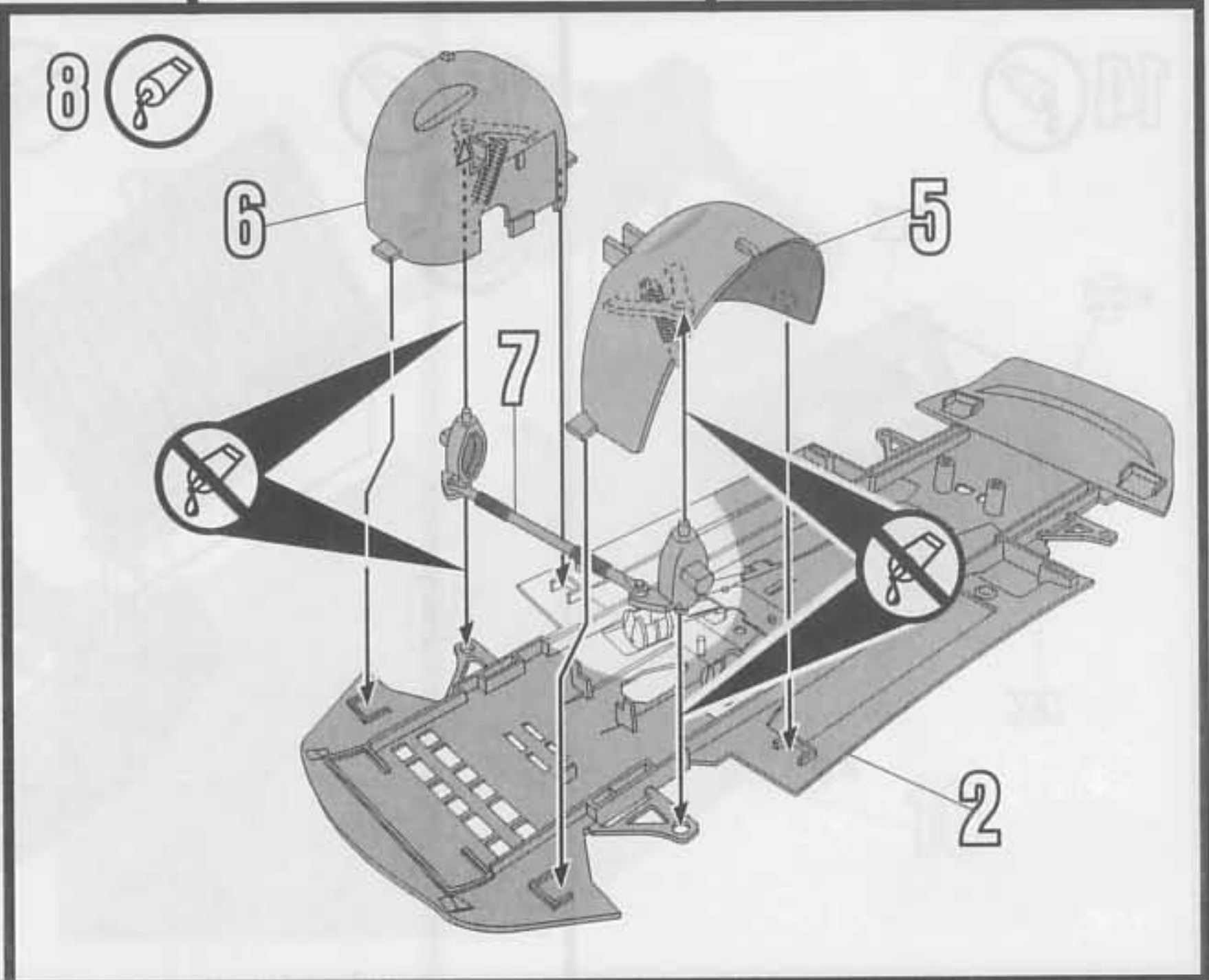
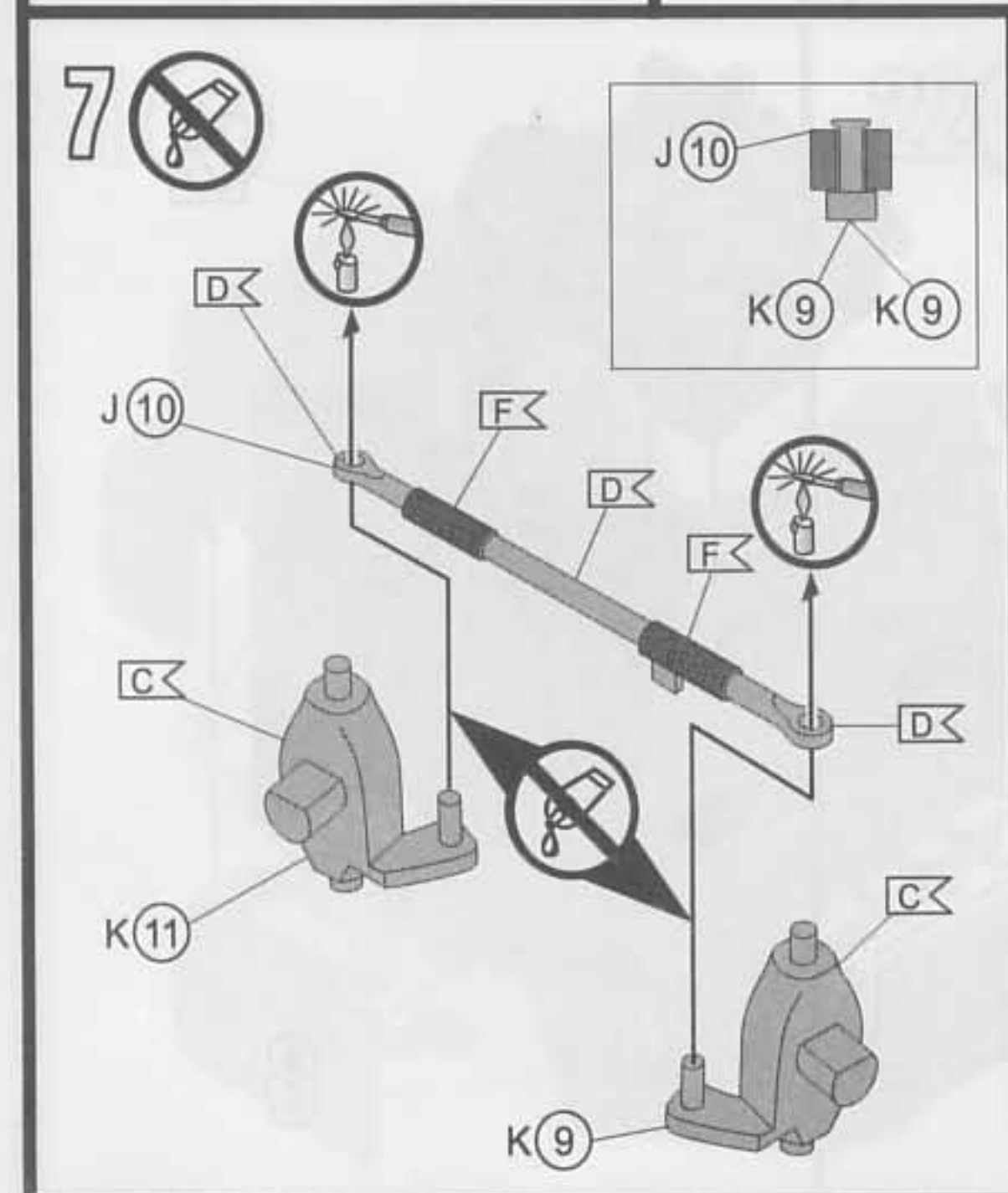
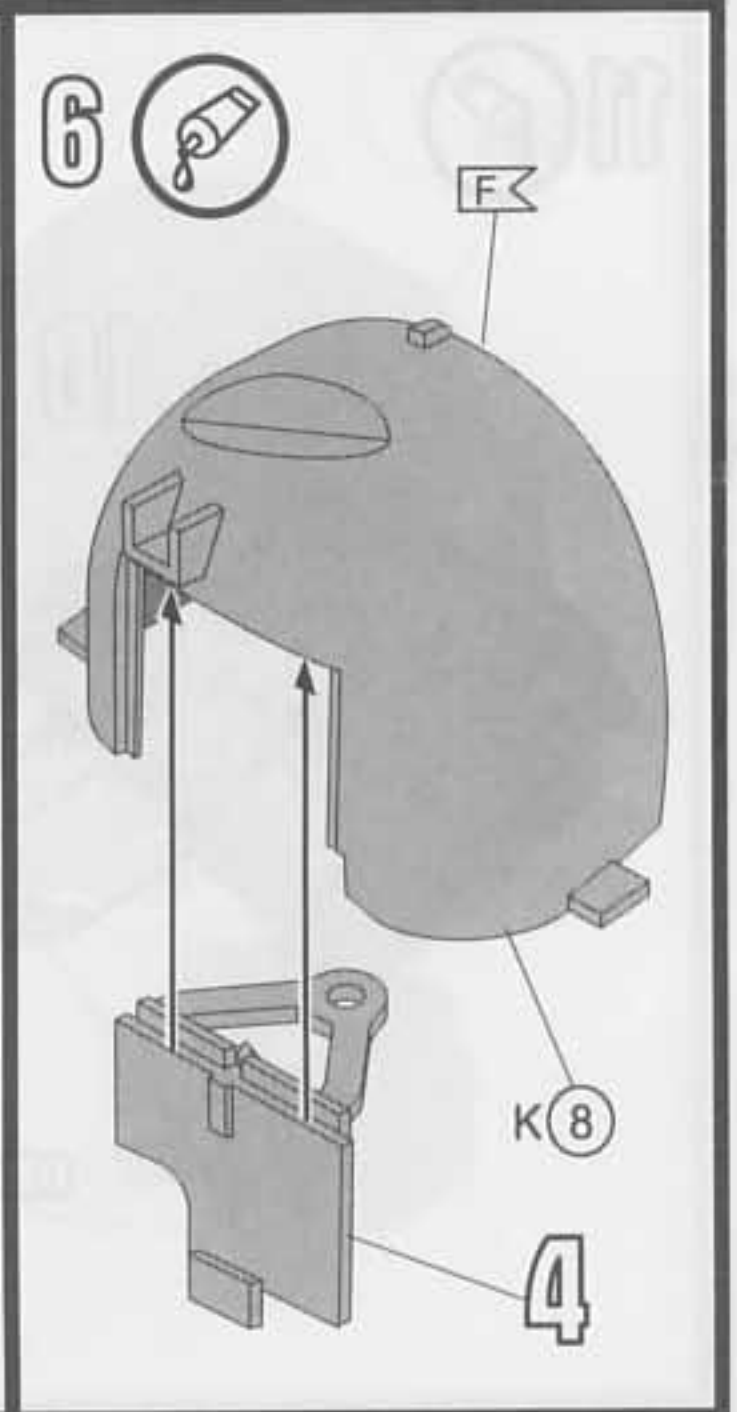
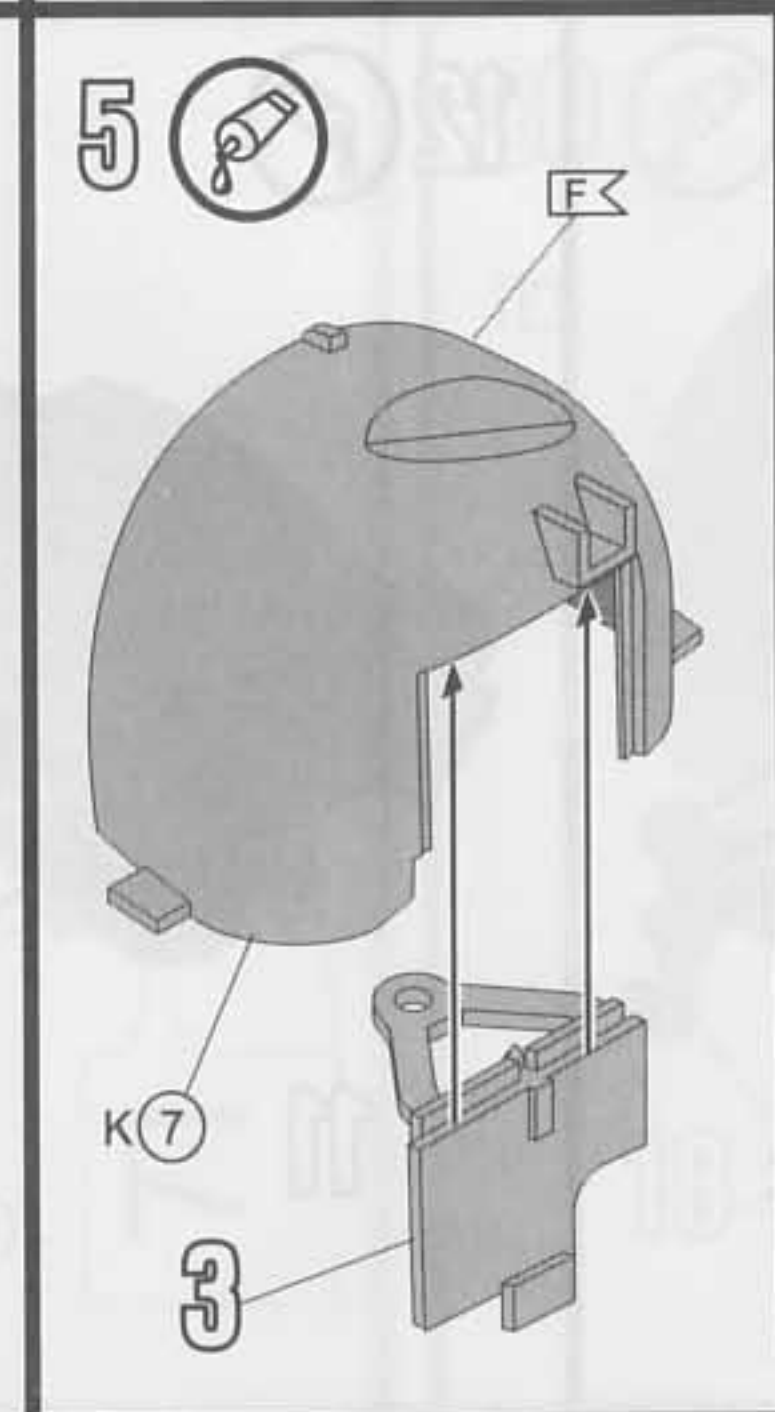
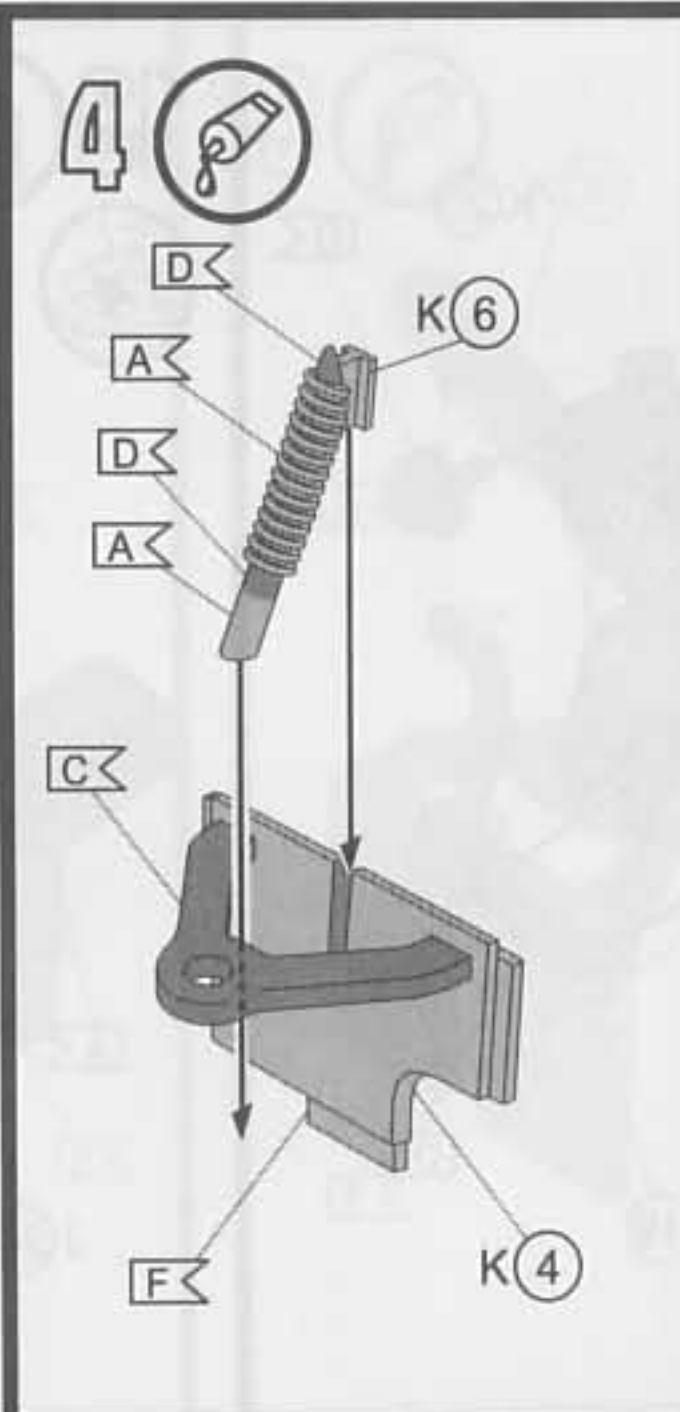
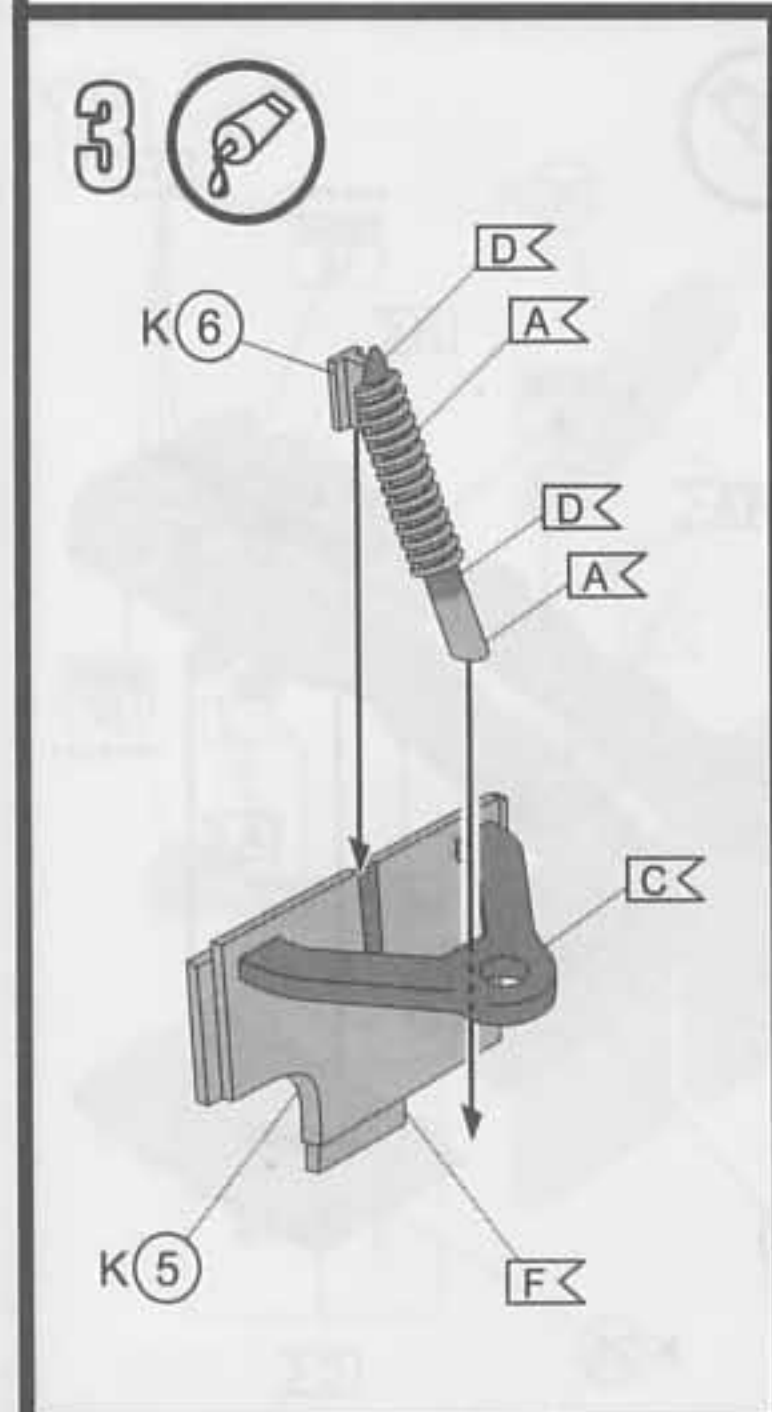
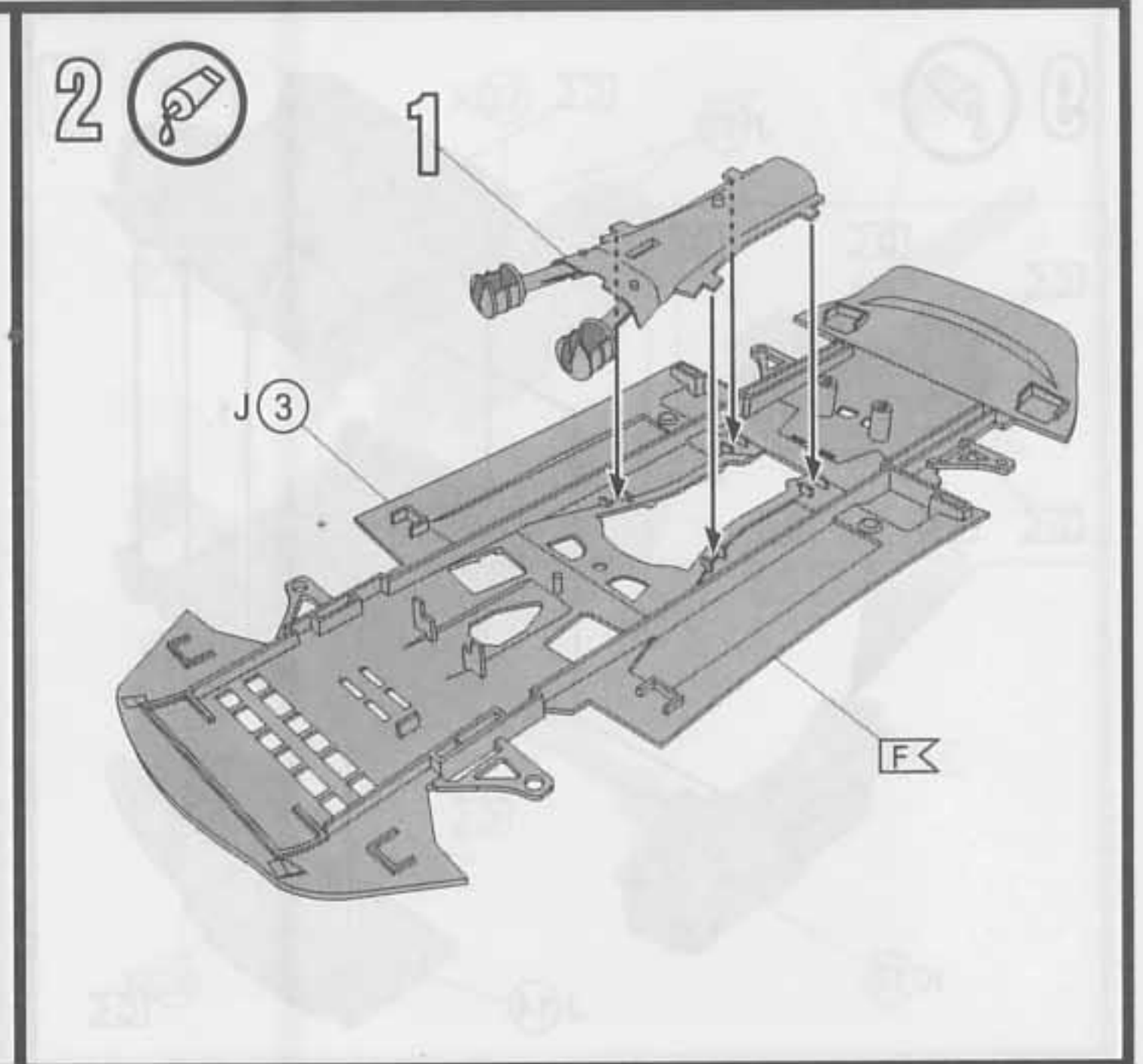
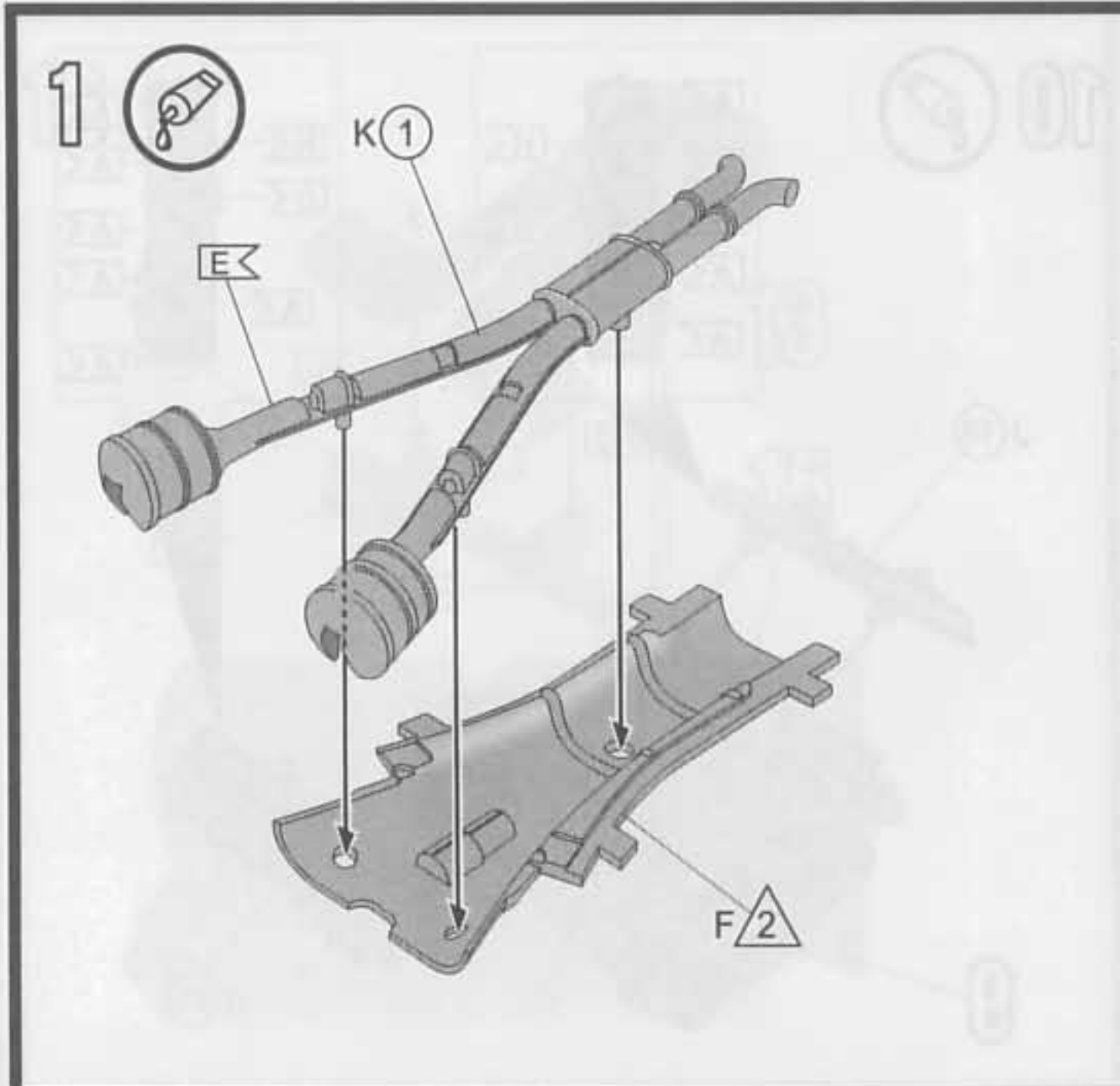

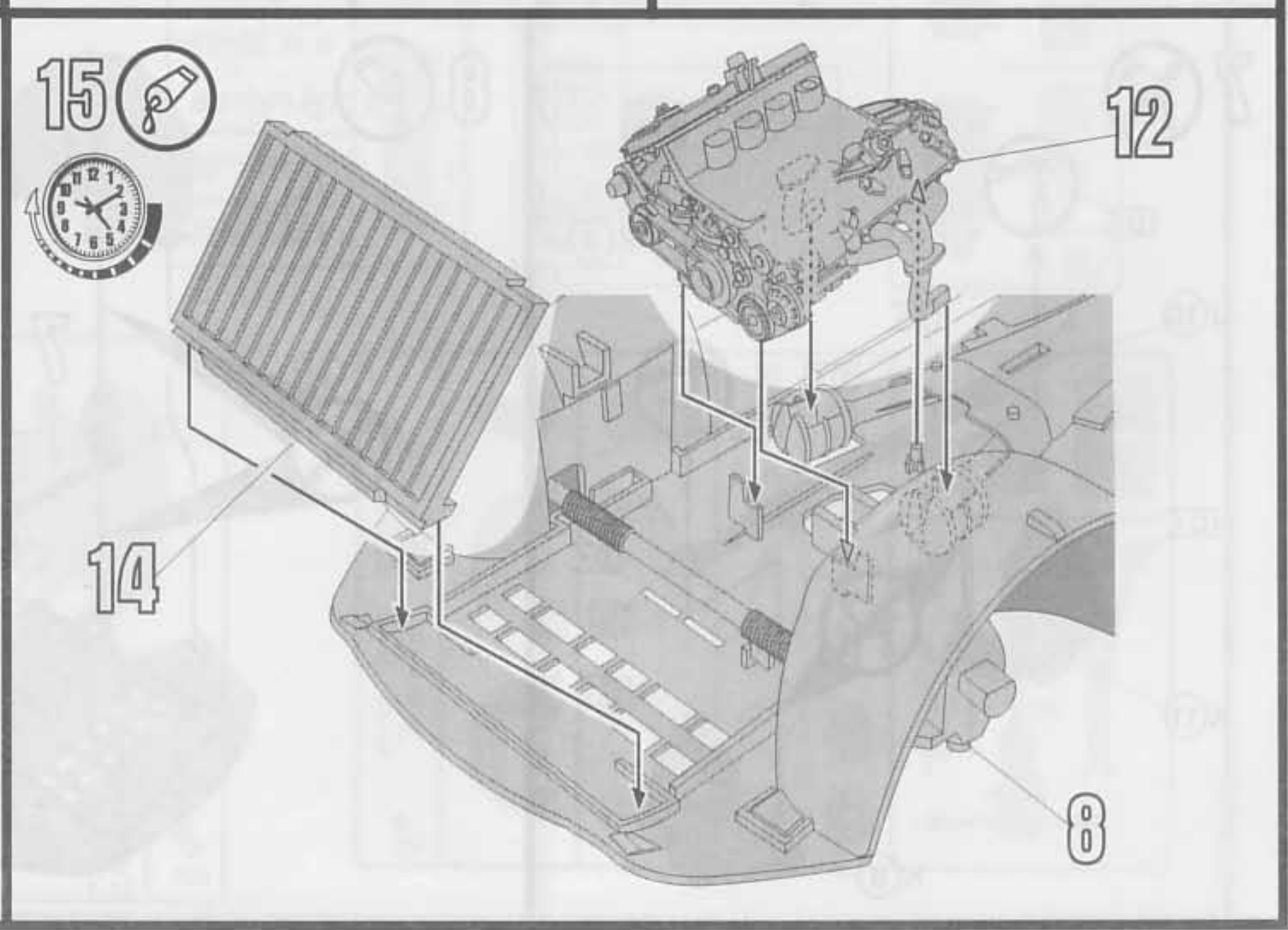
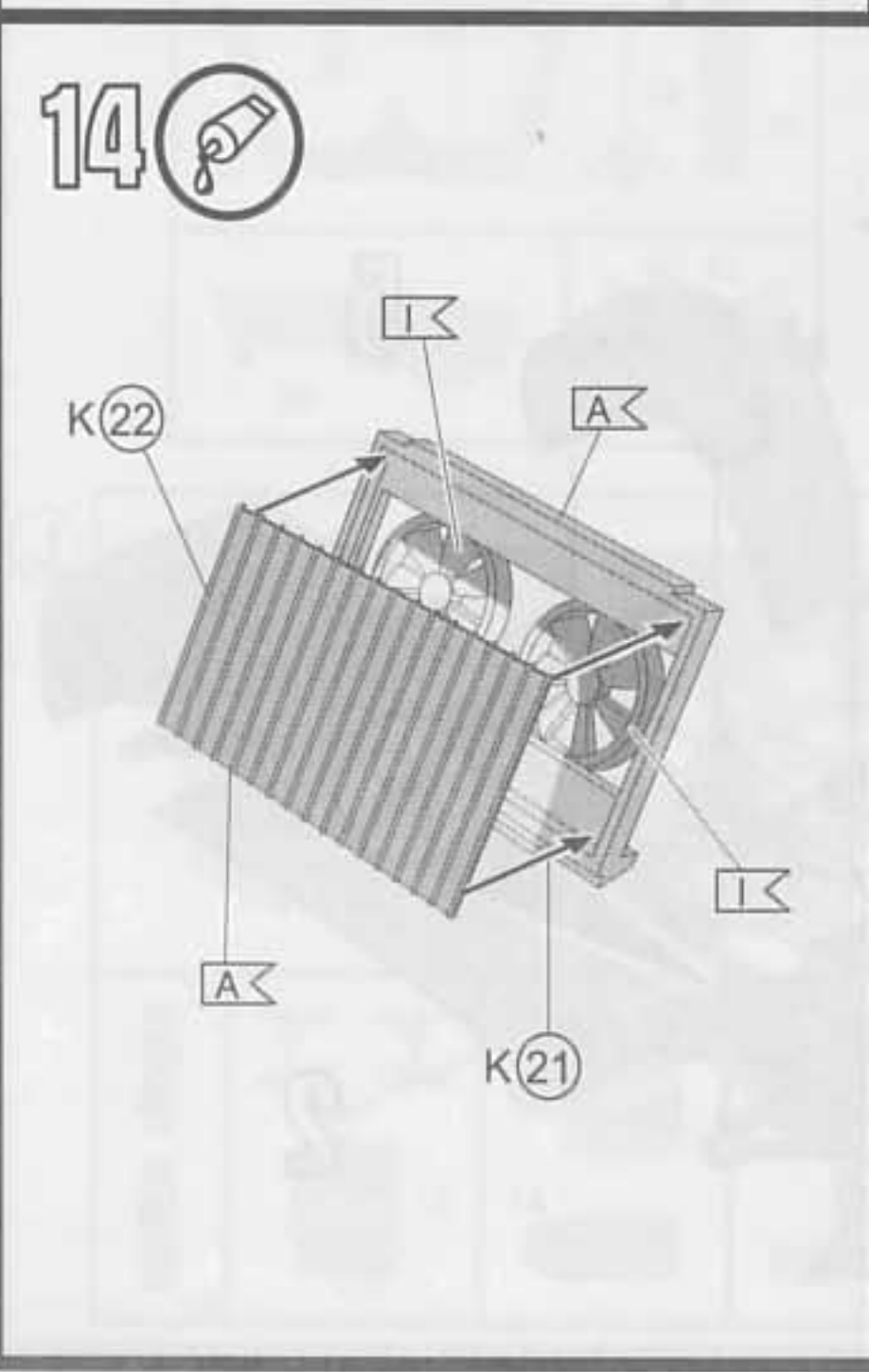
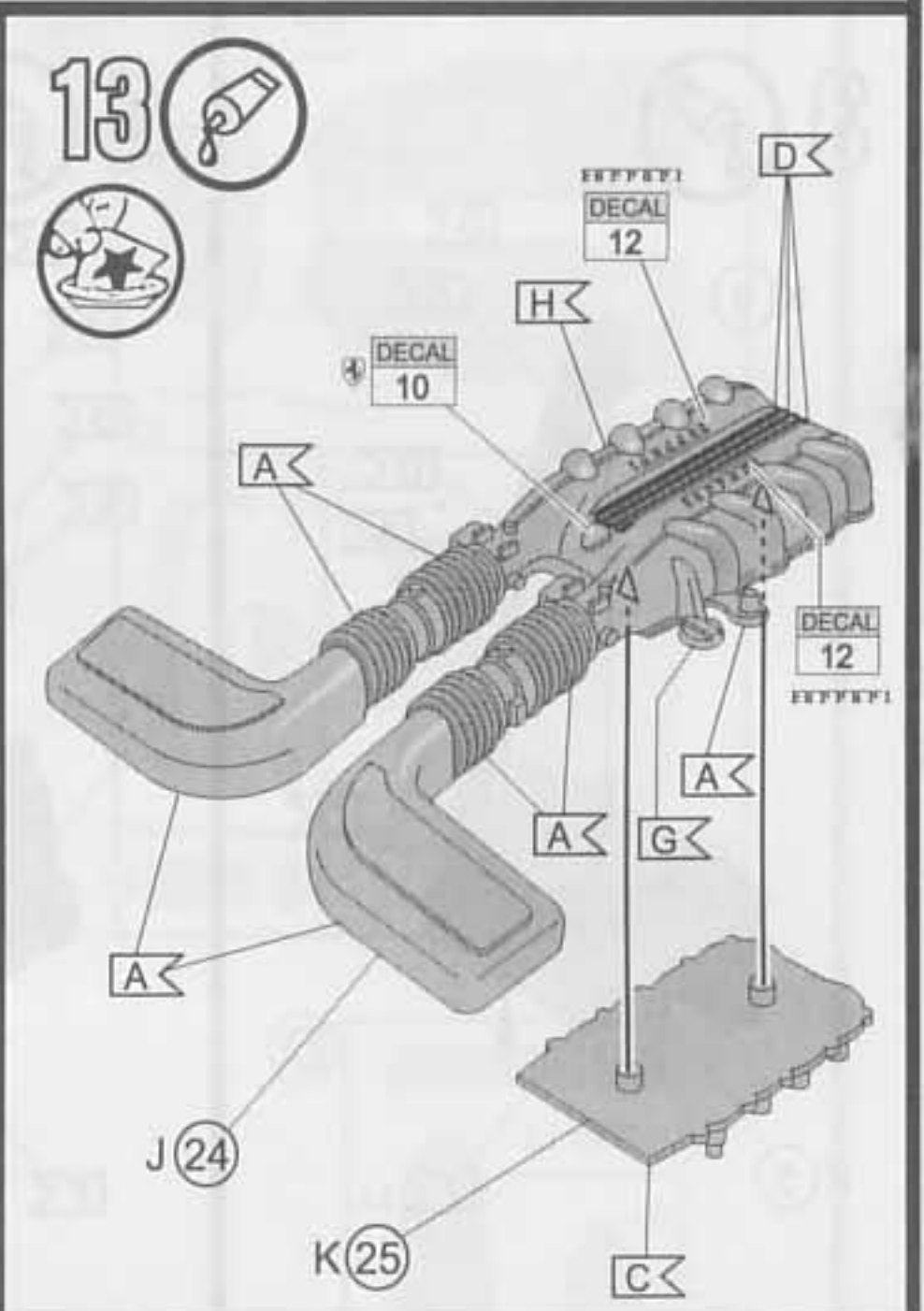
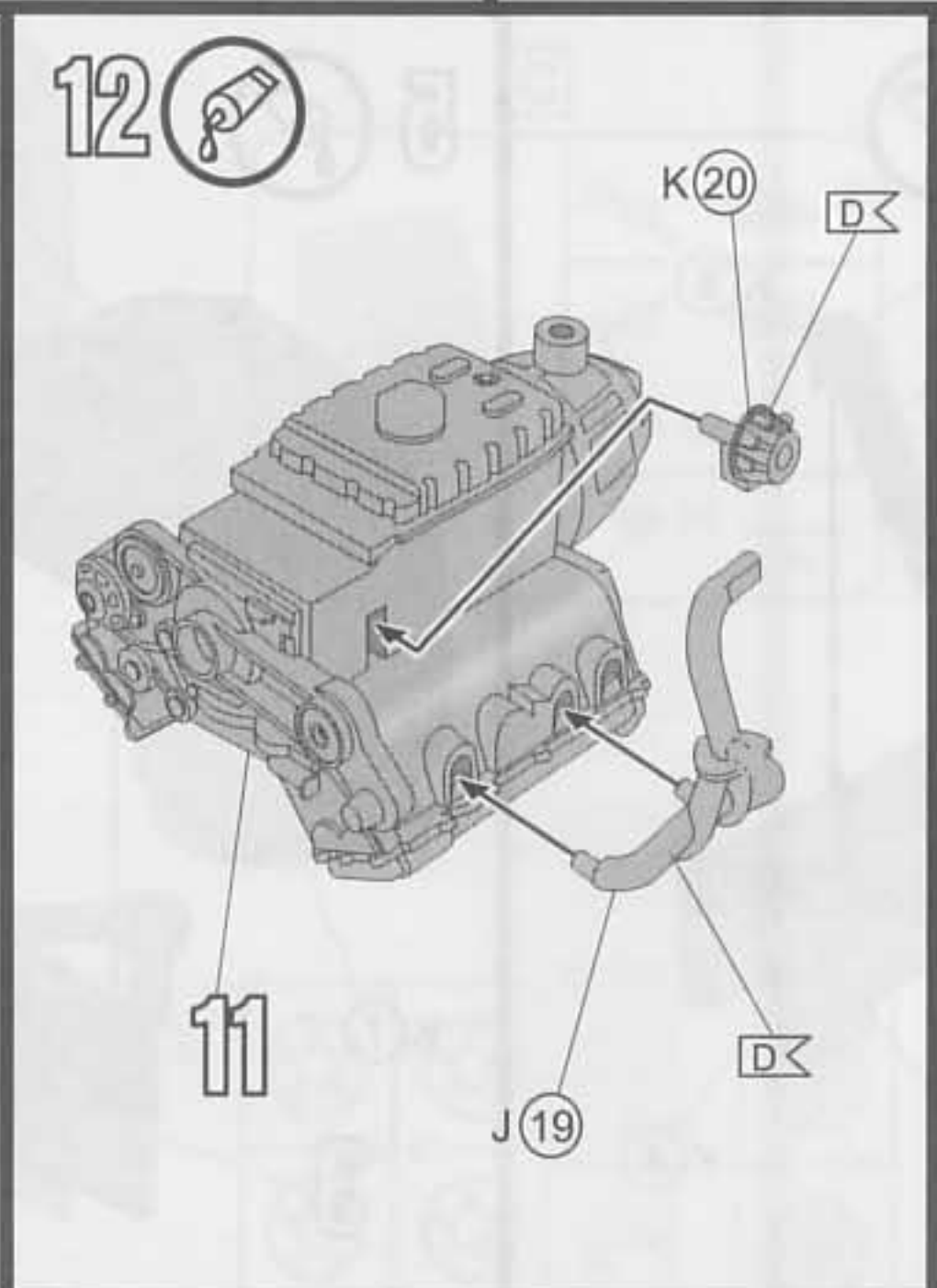
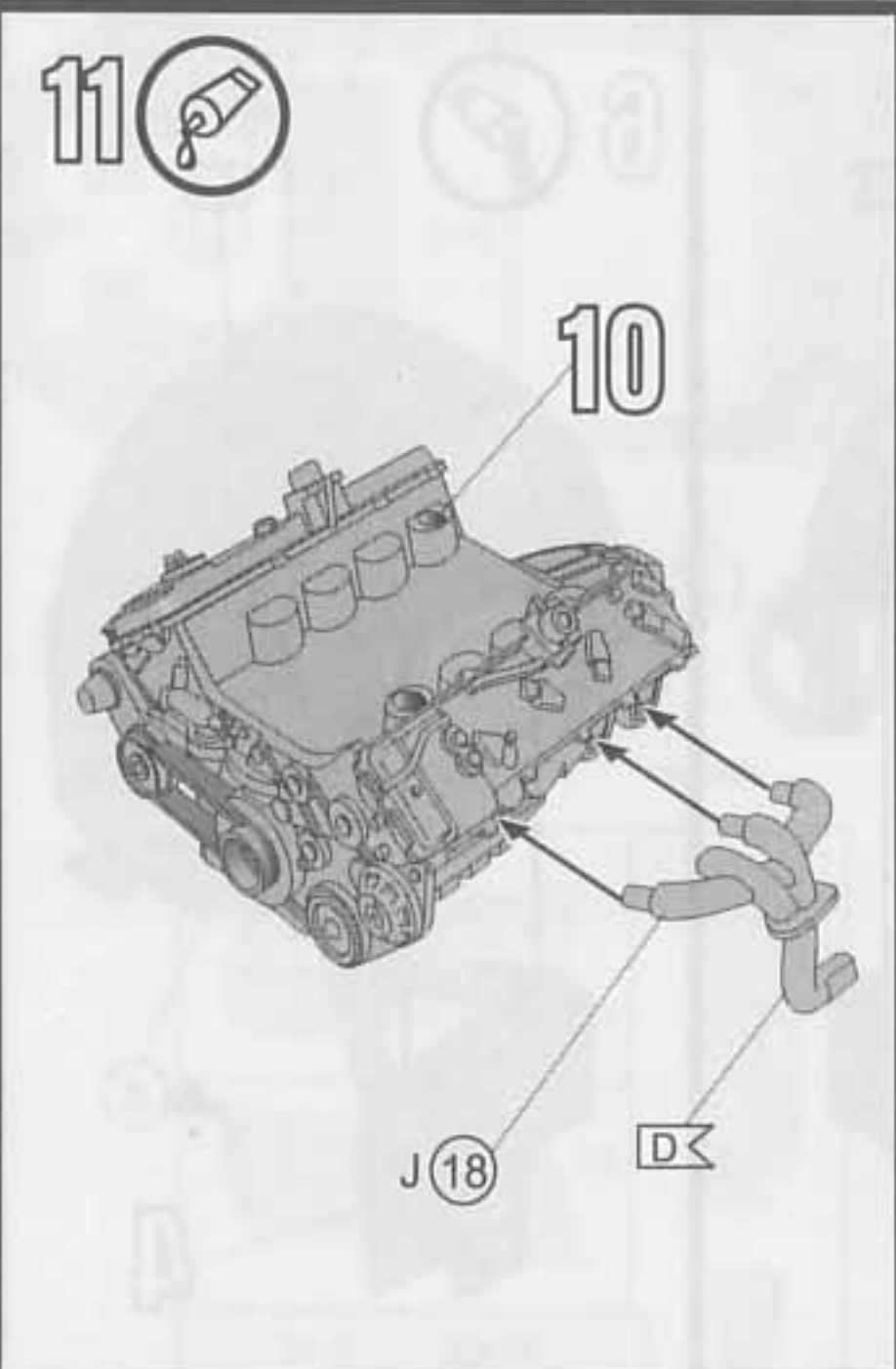
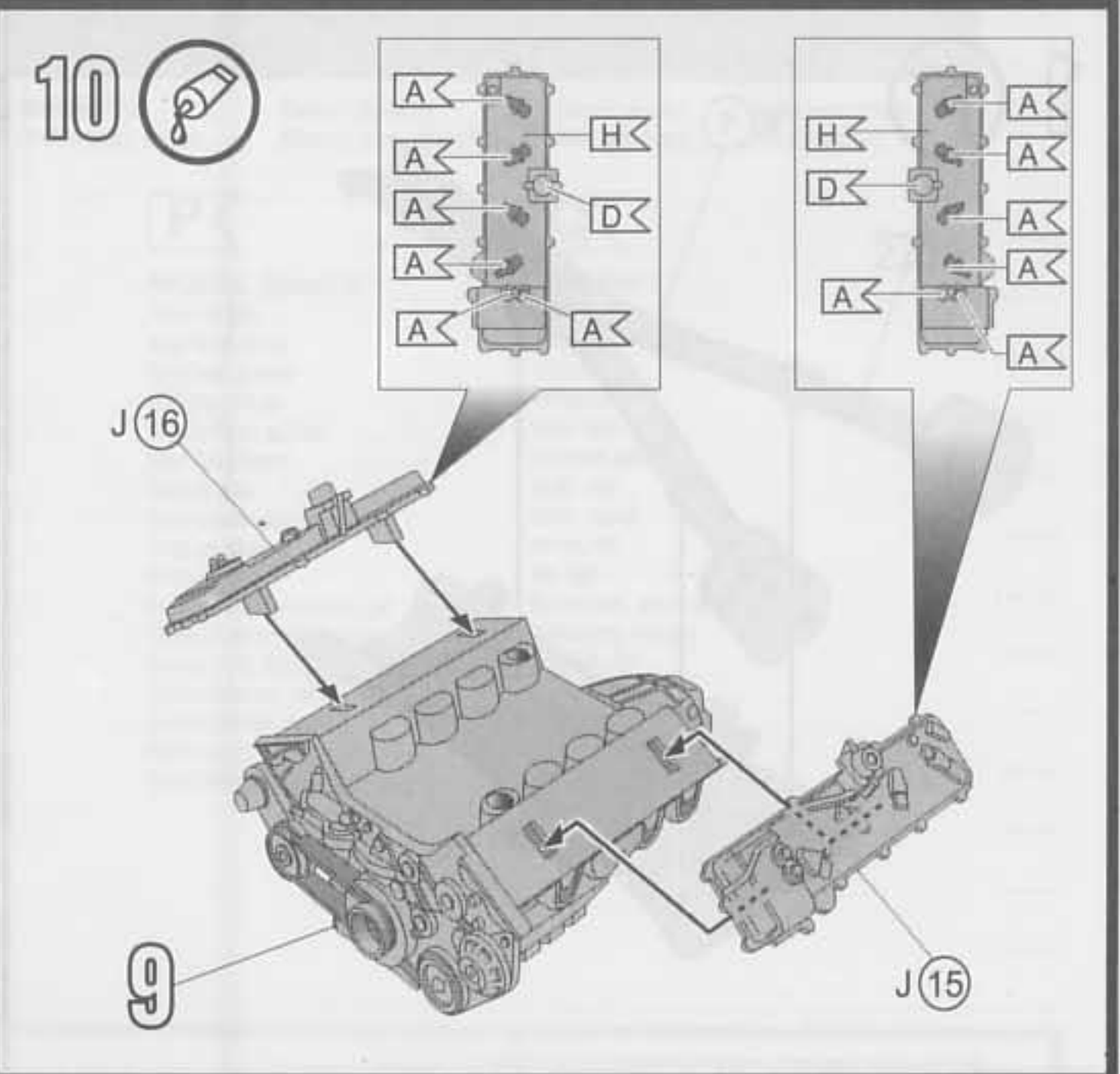
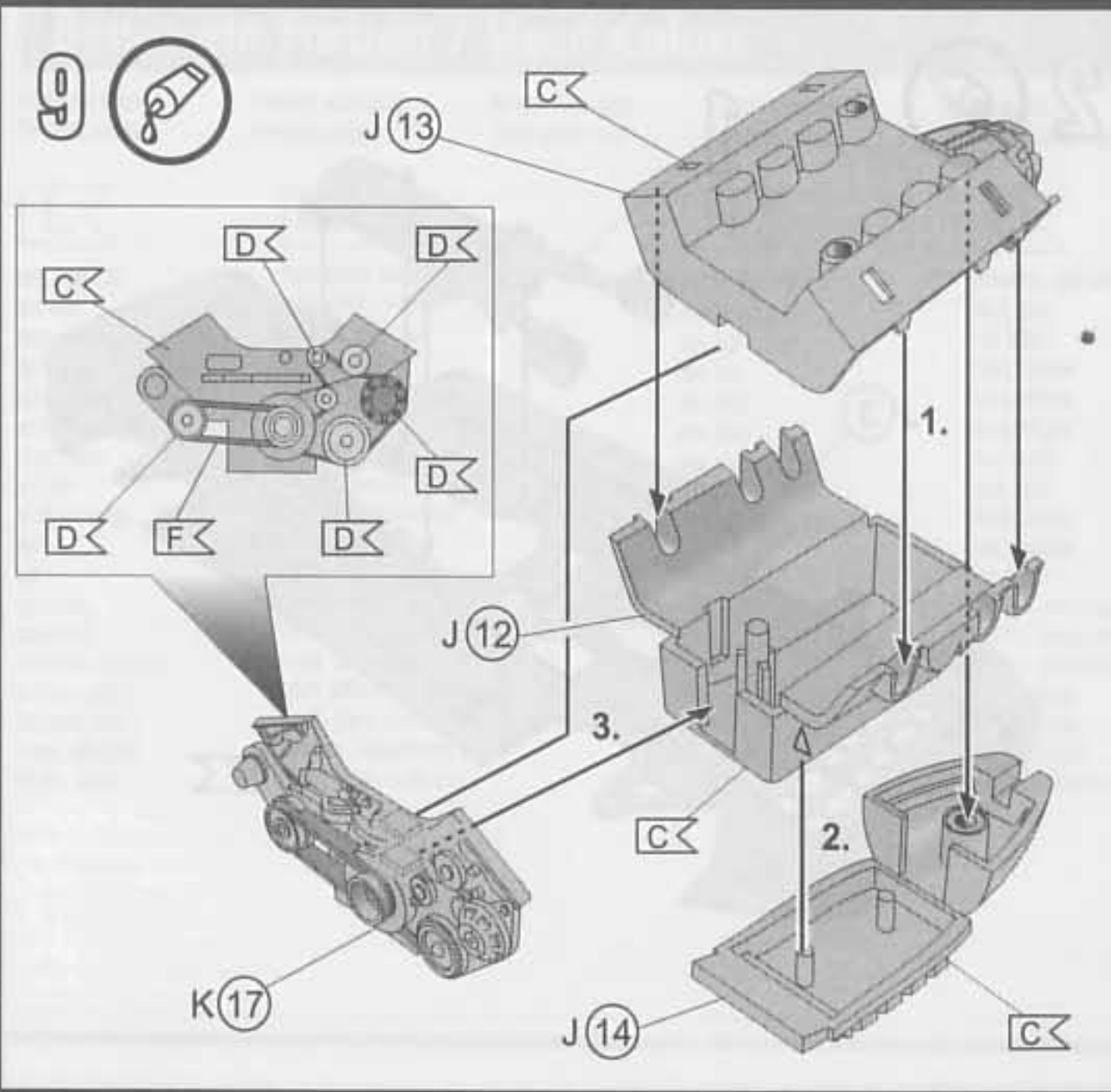

16 

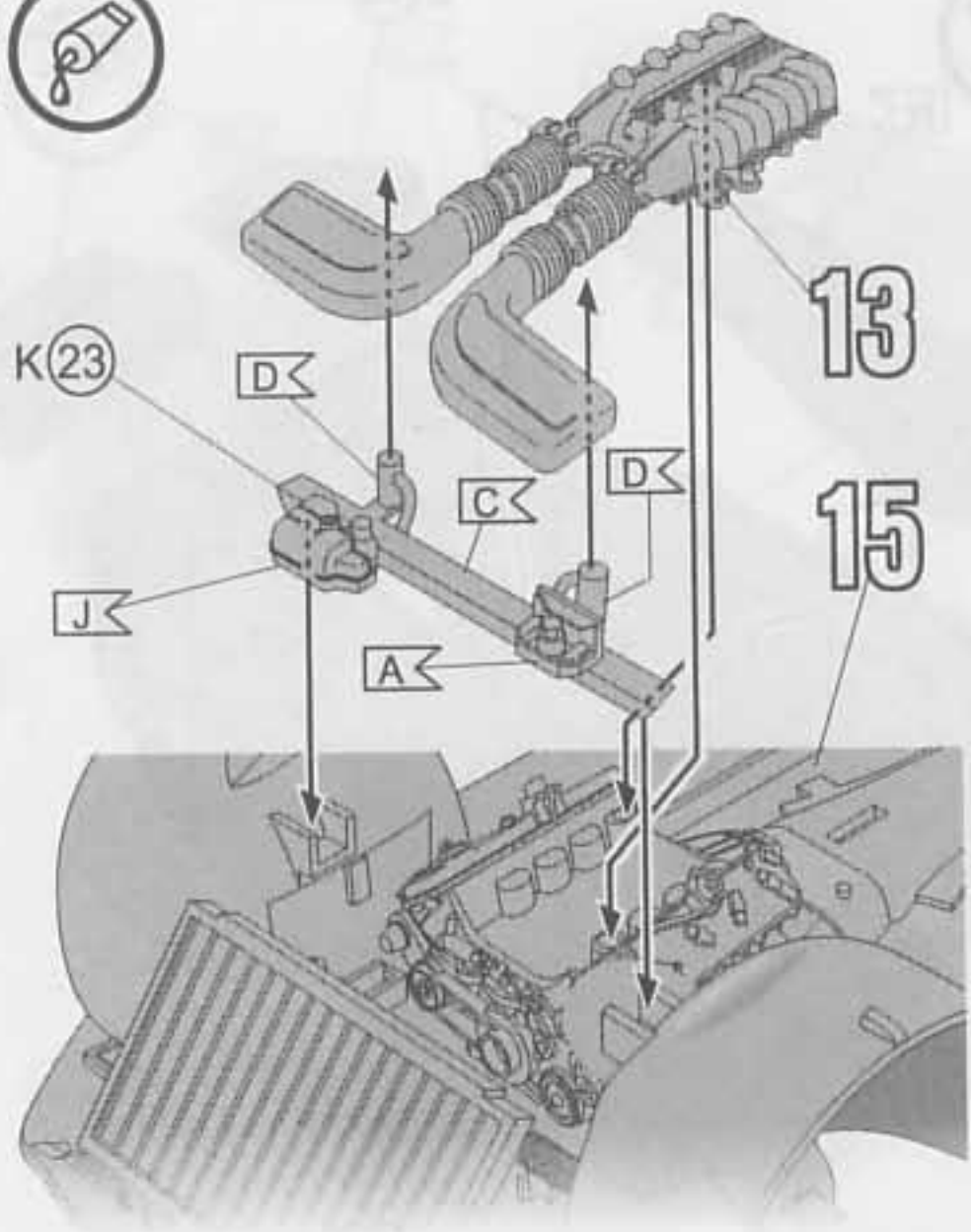

17 

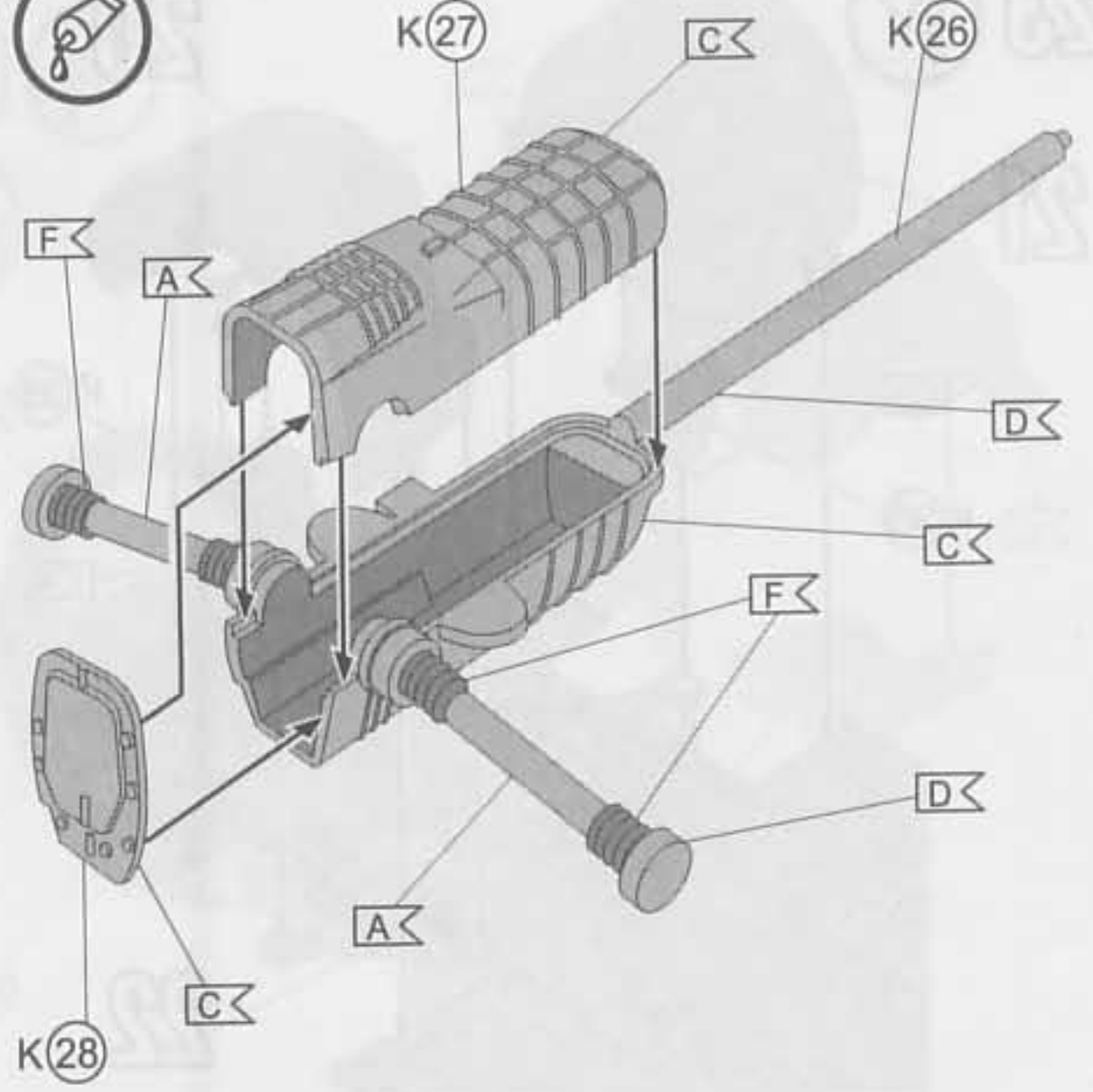

18 

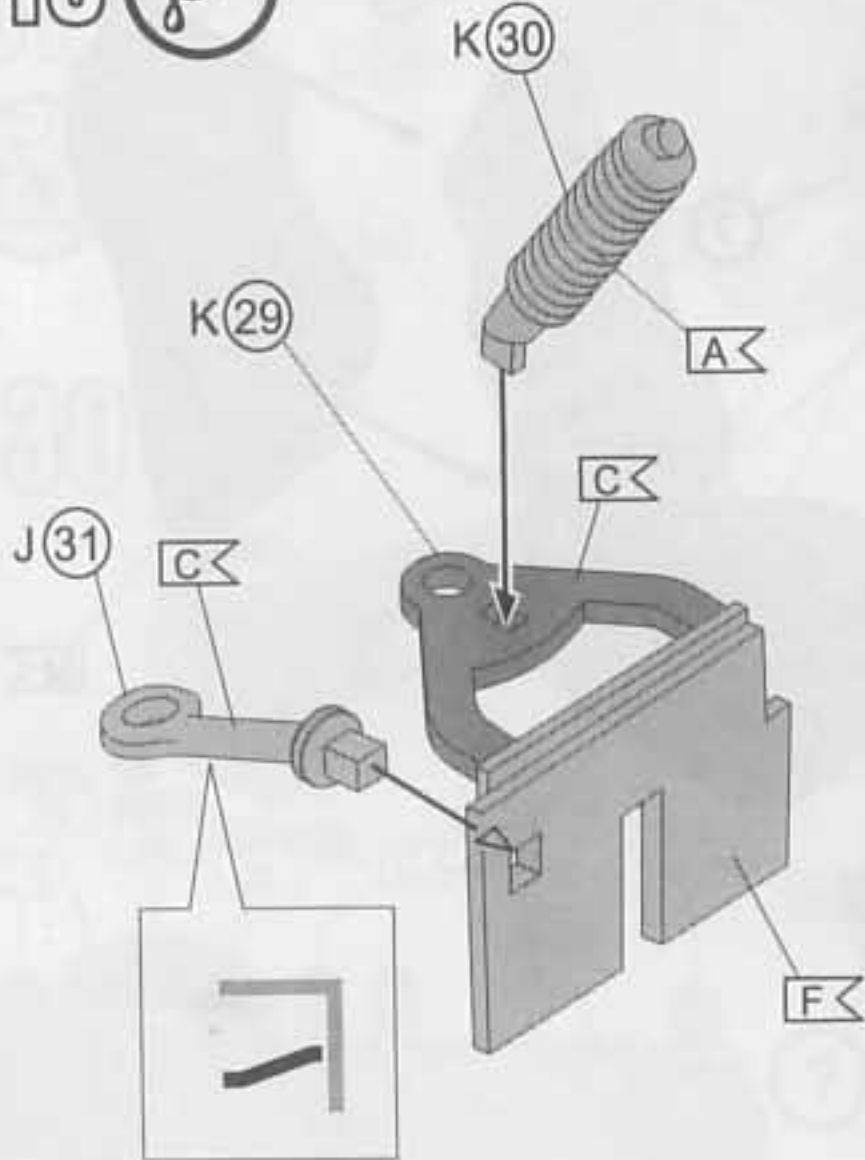

19 

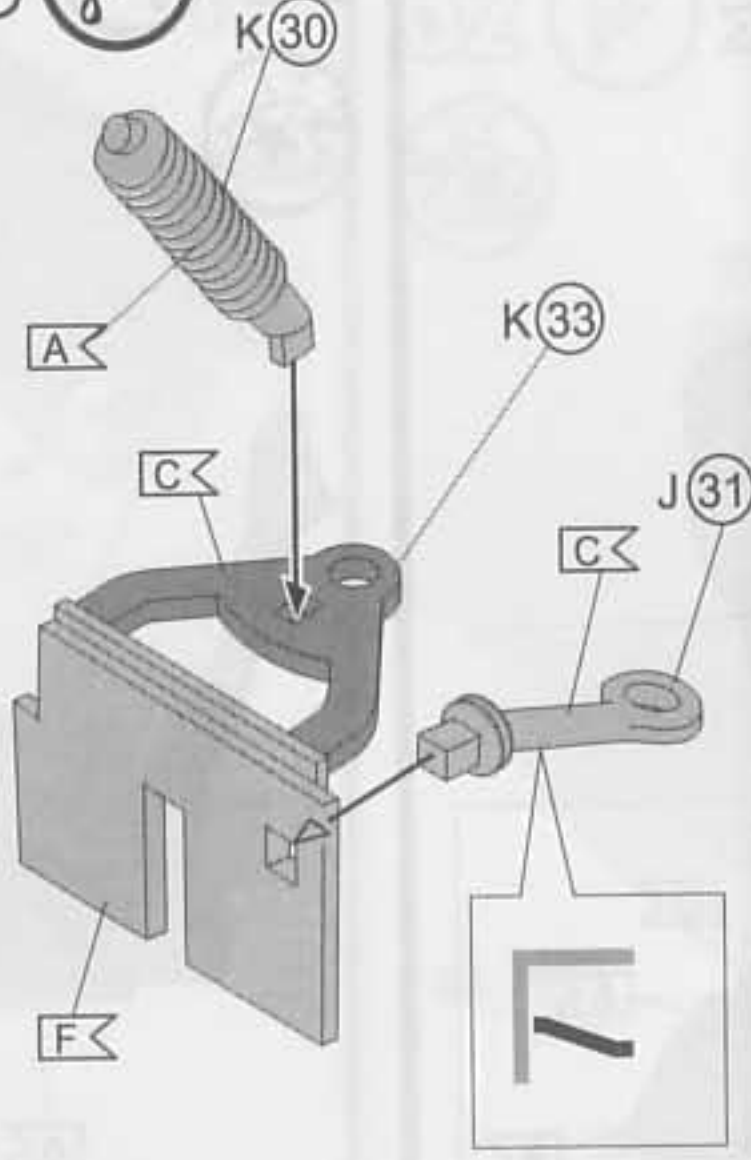

20 

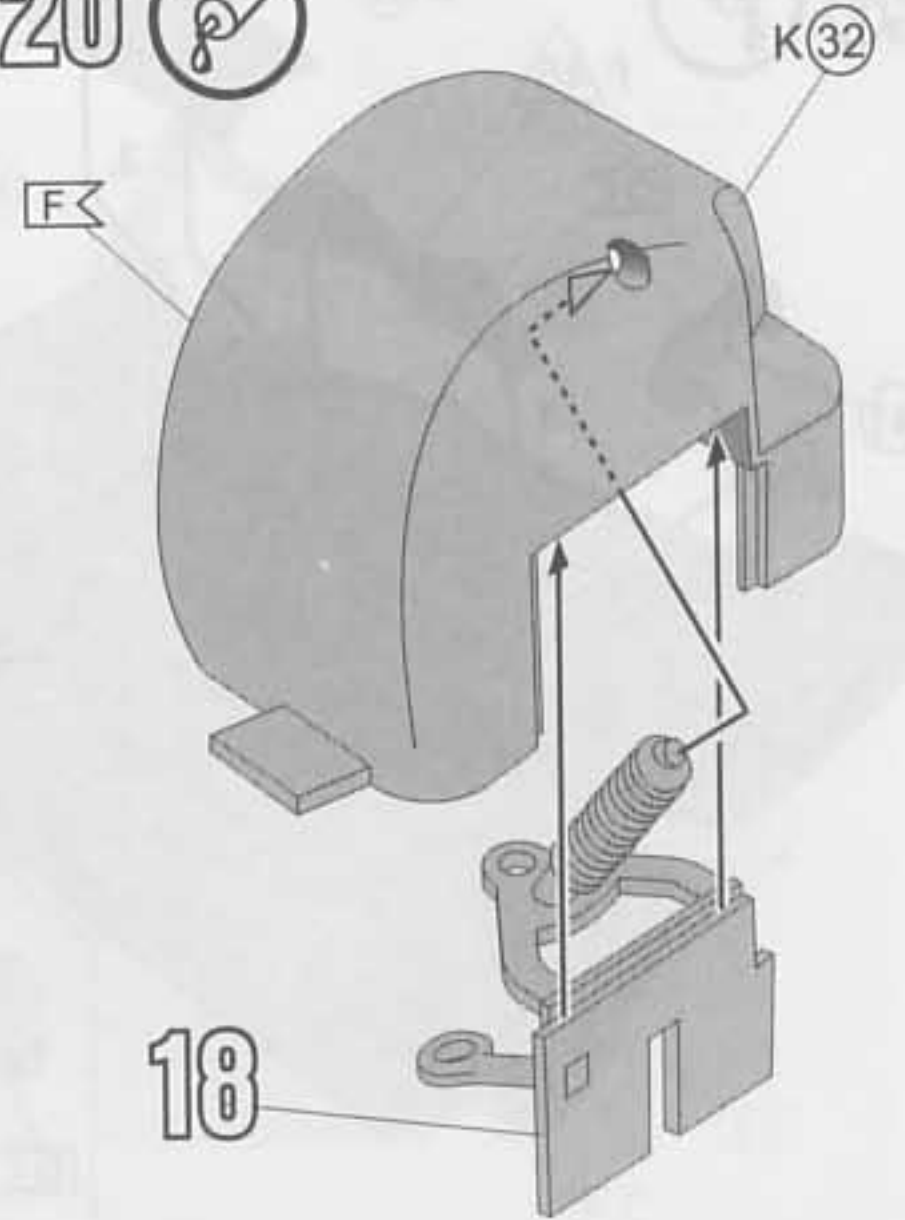

21 

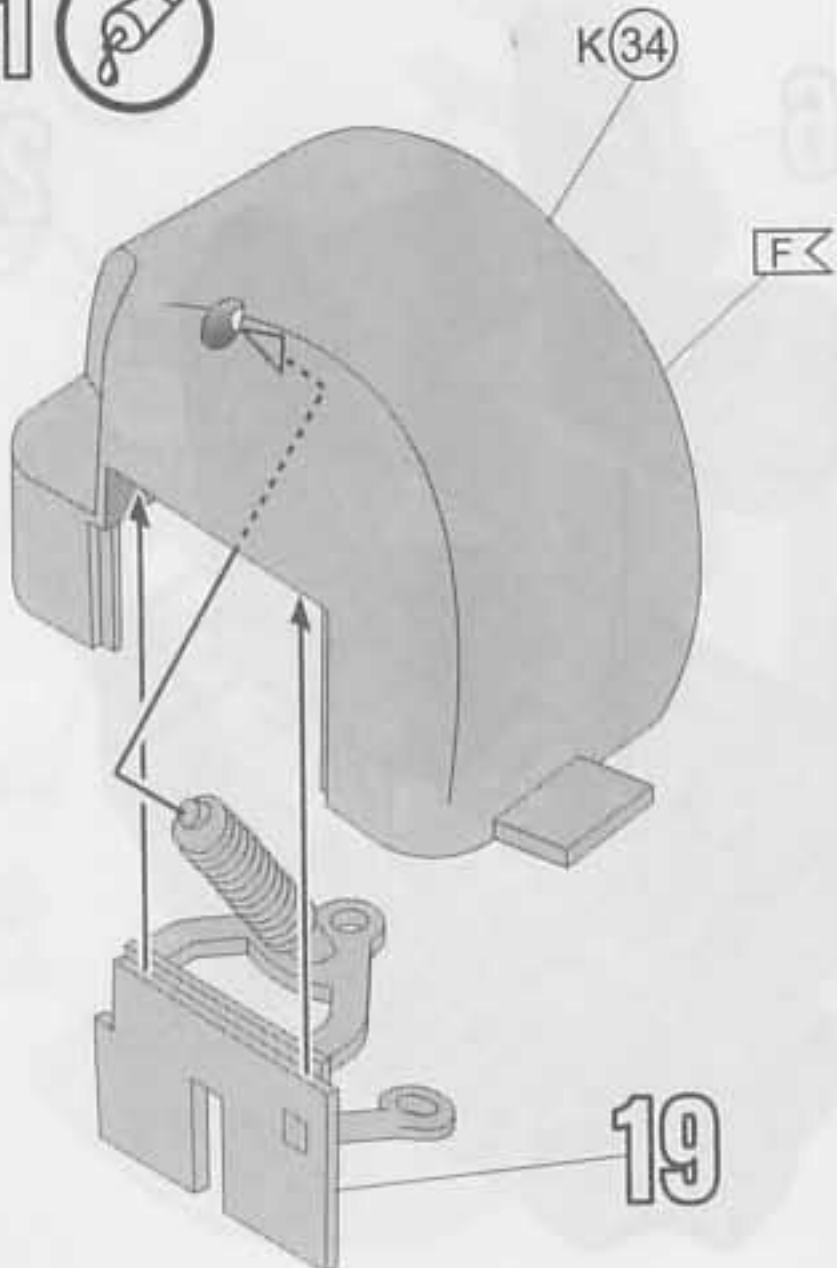

22 

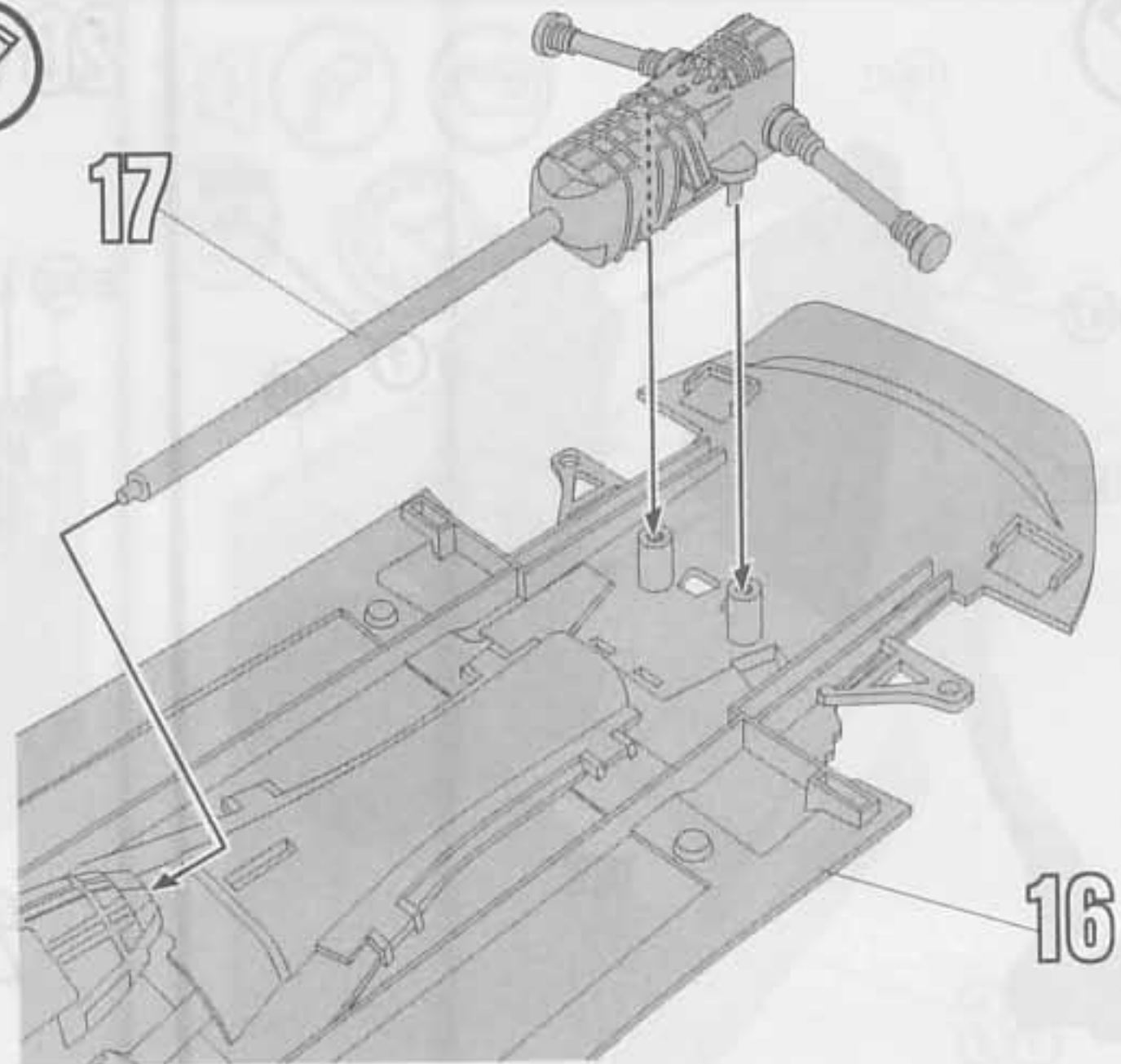

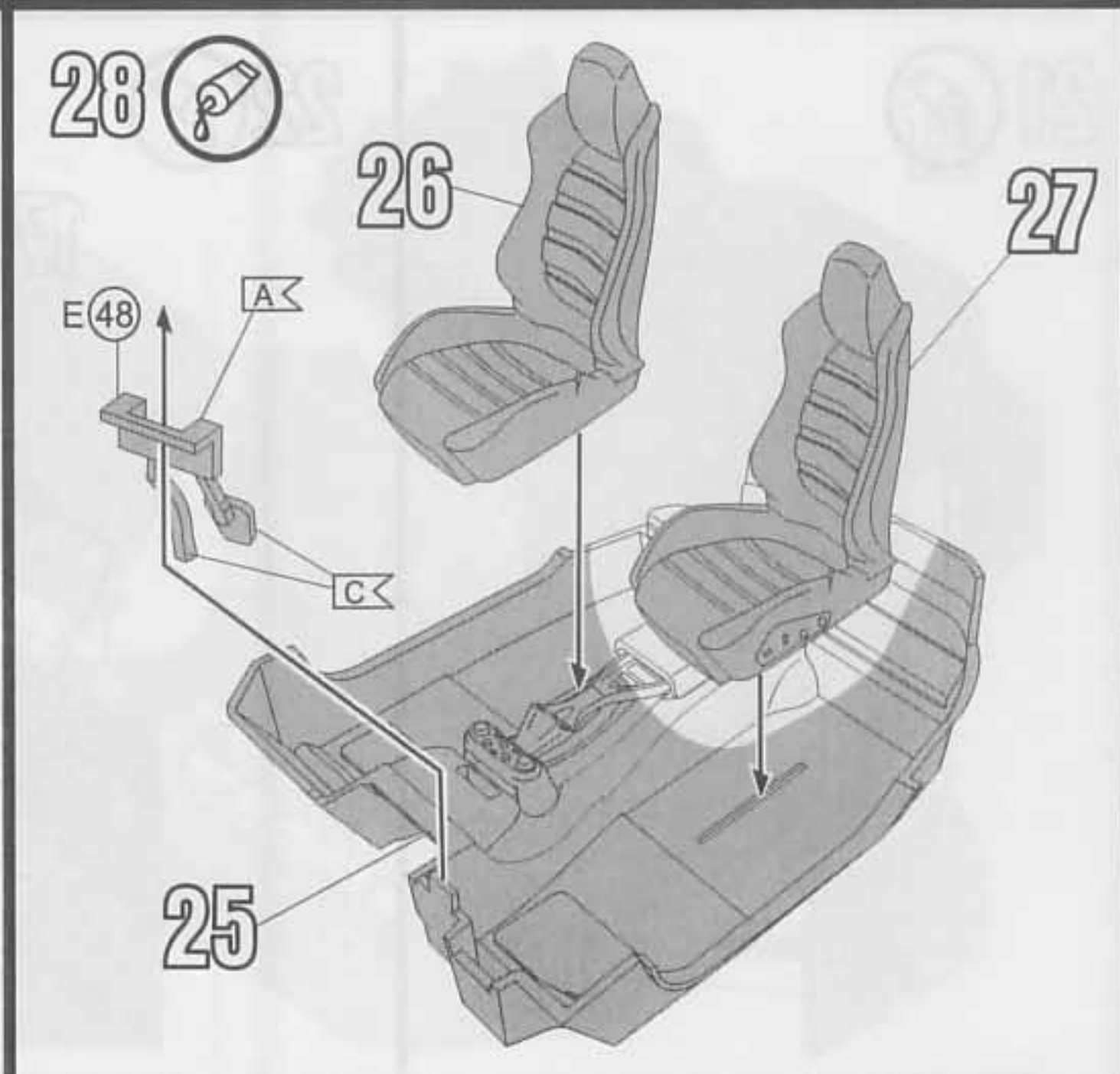
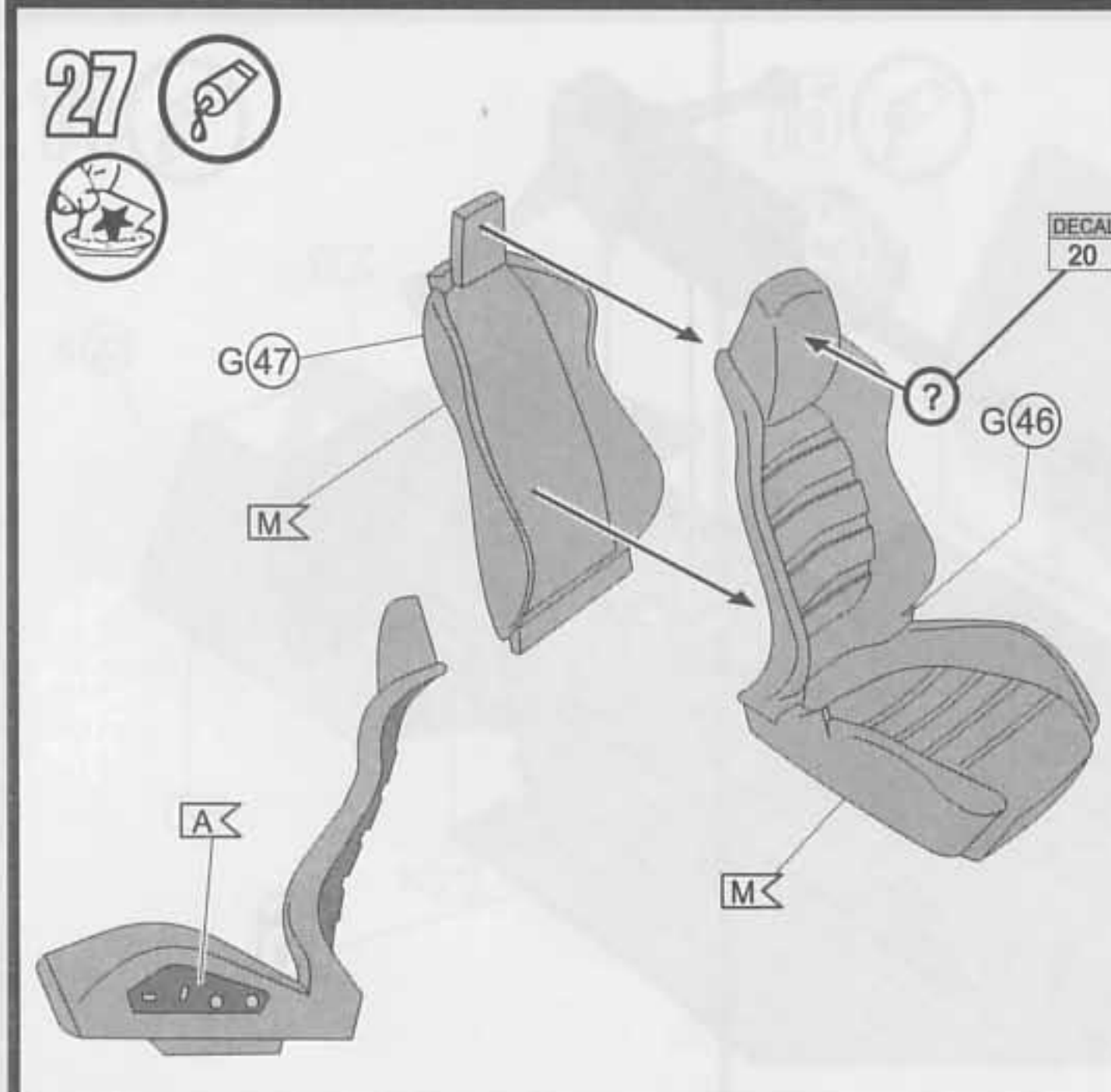
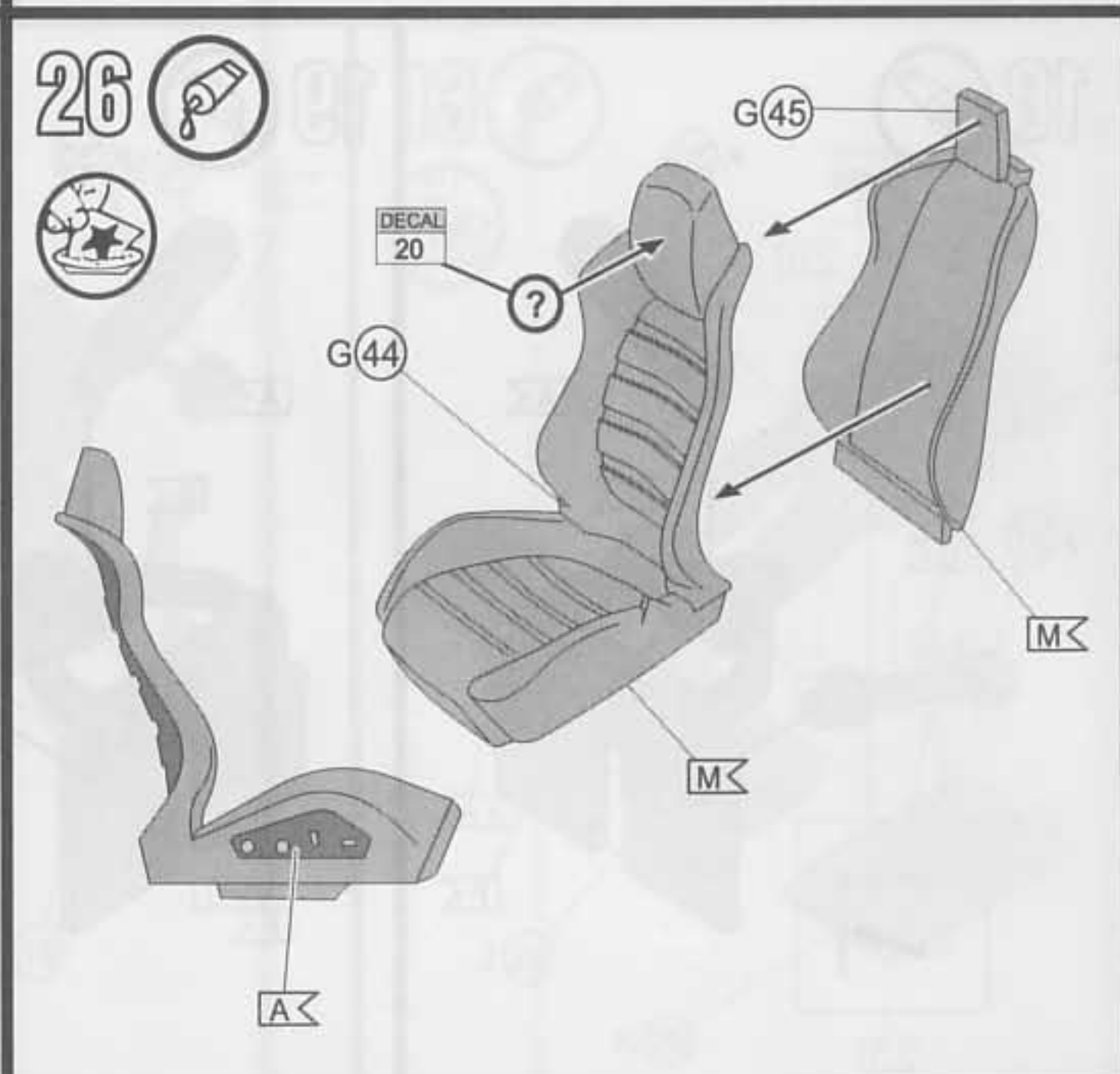
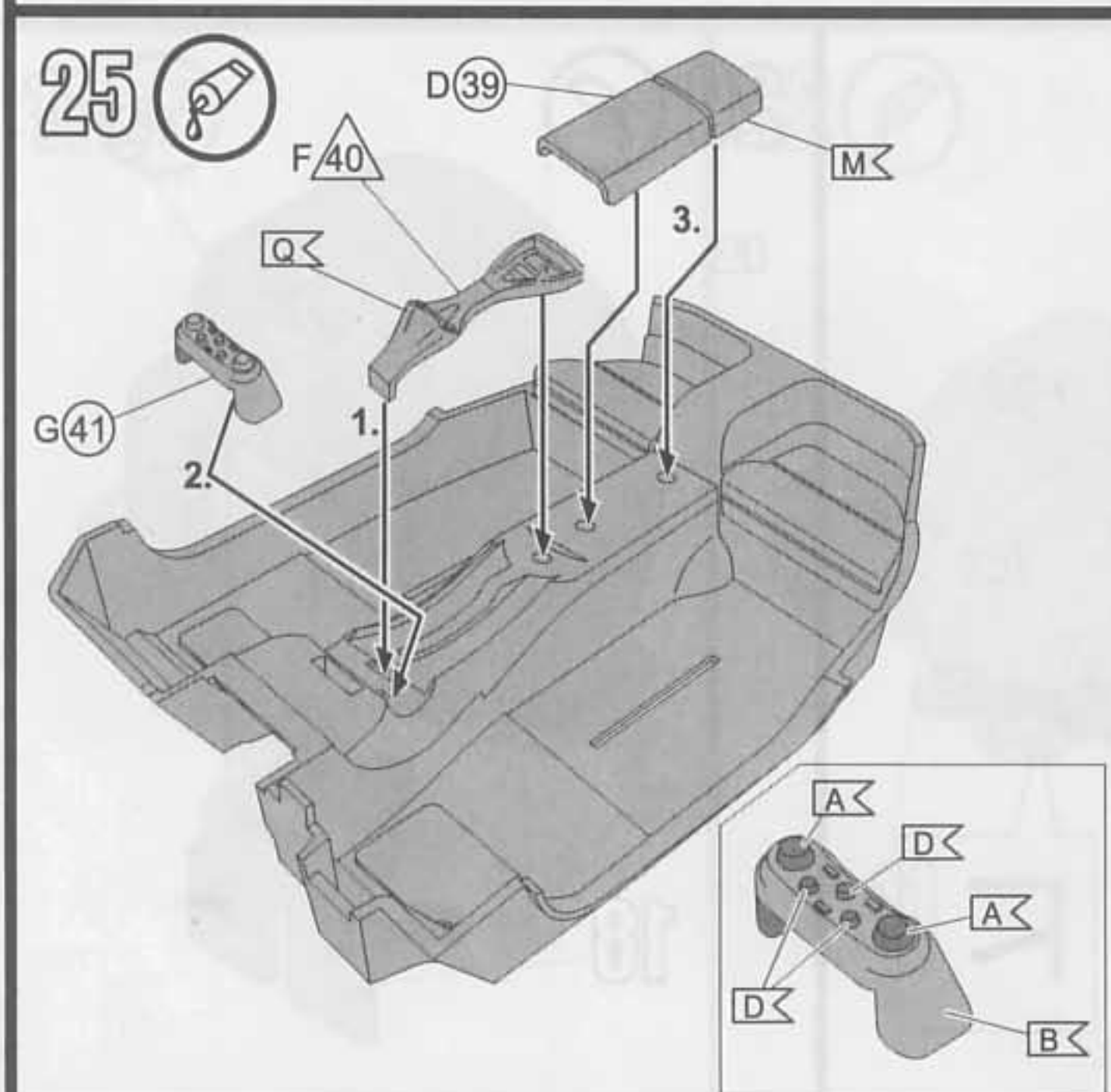
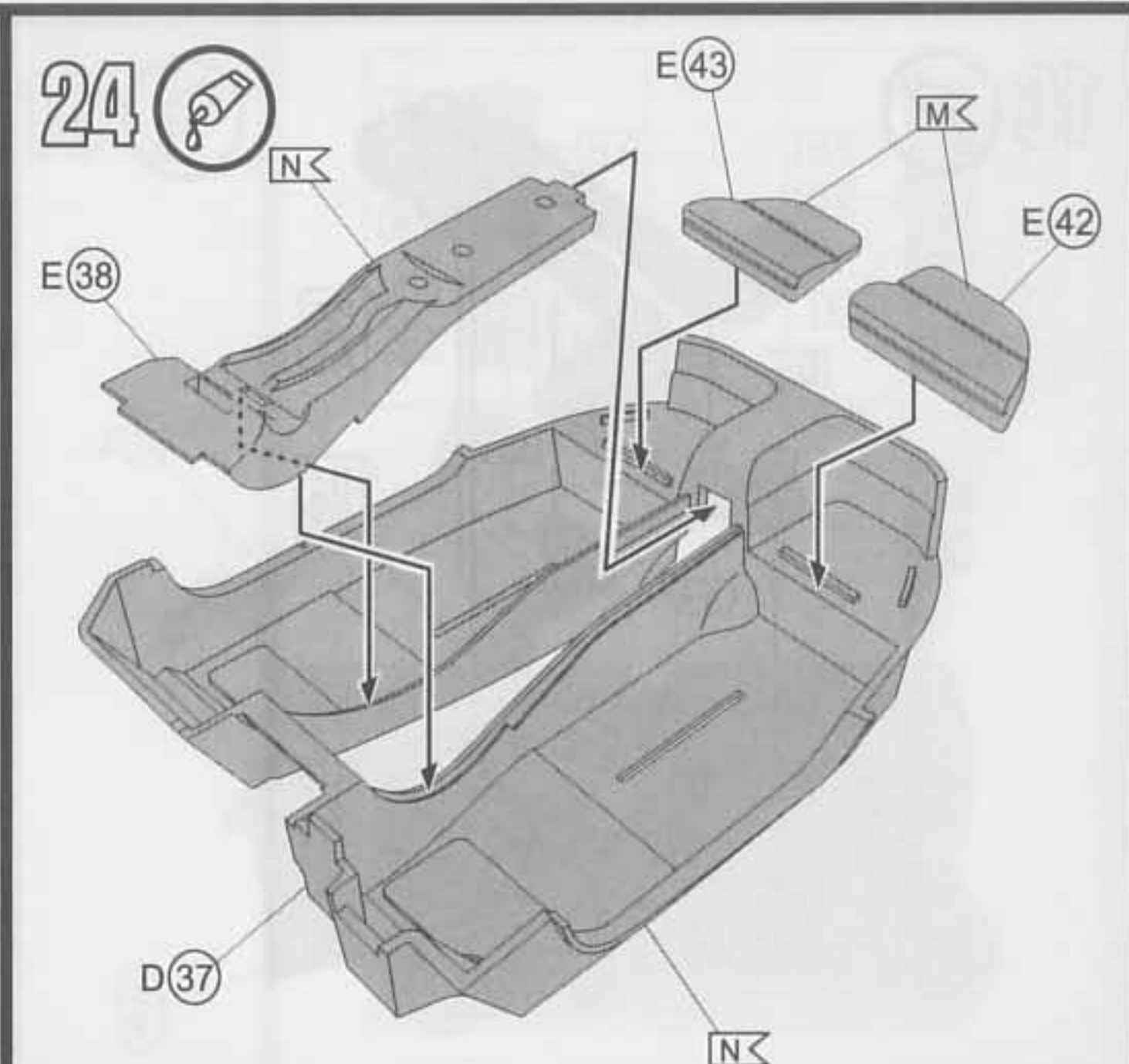
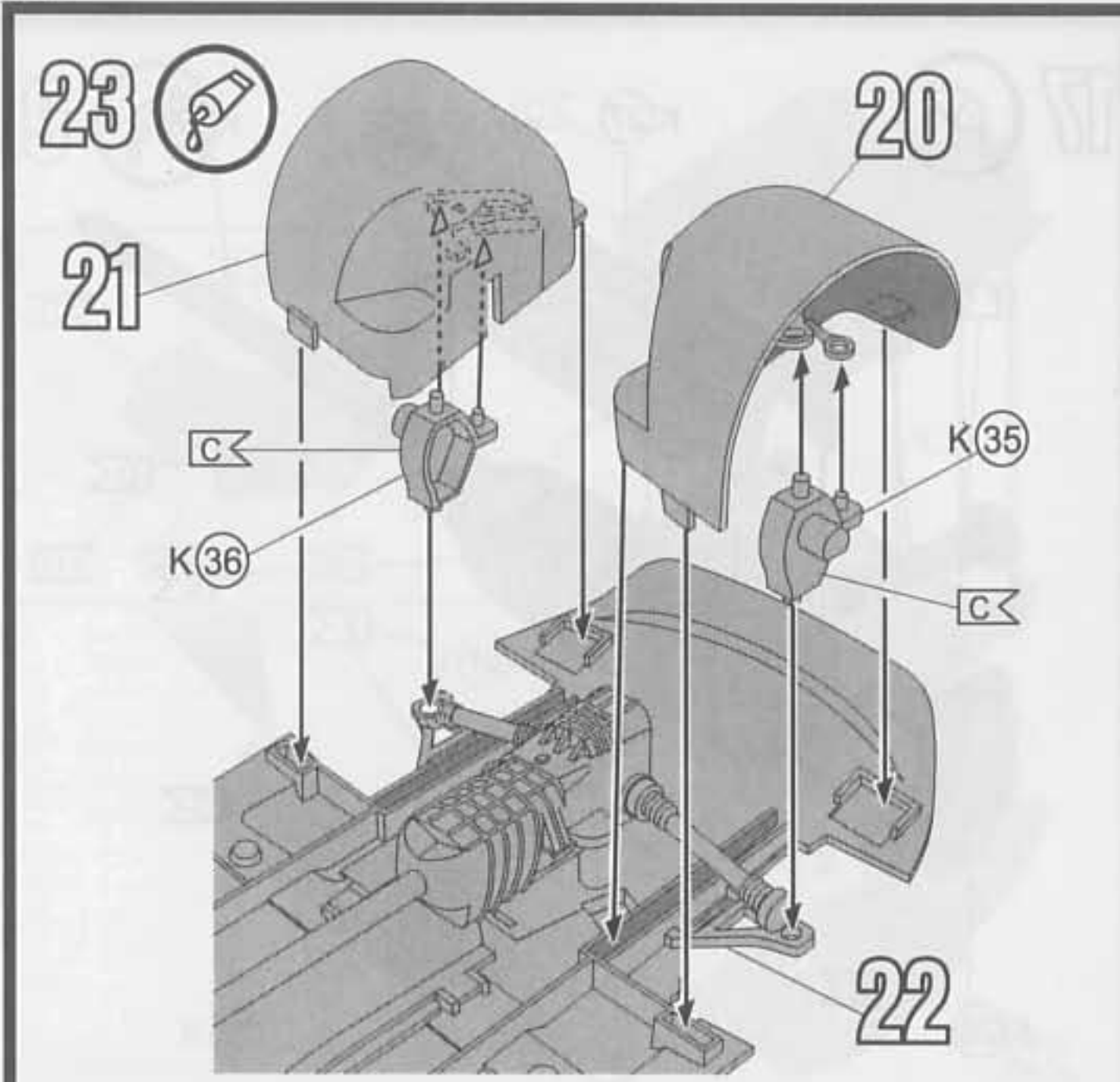

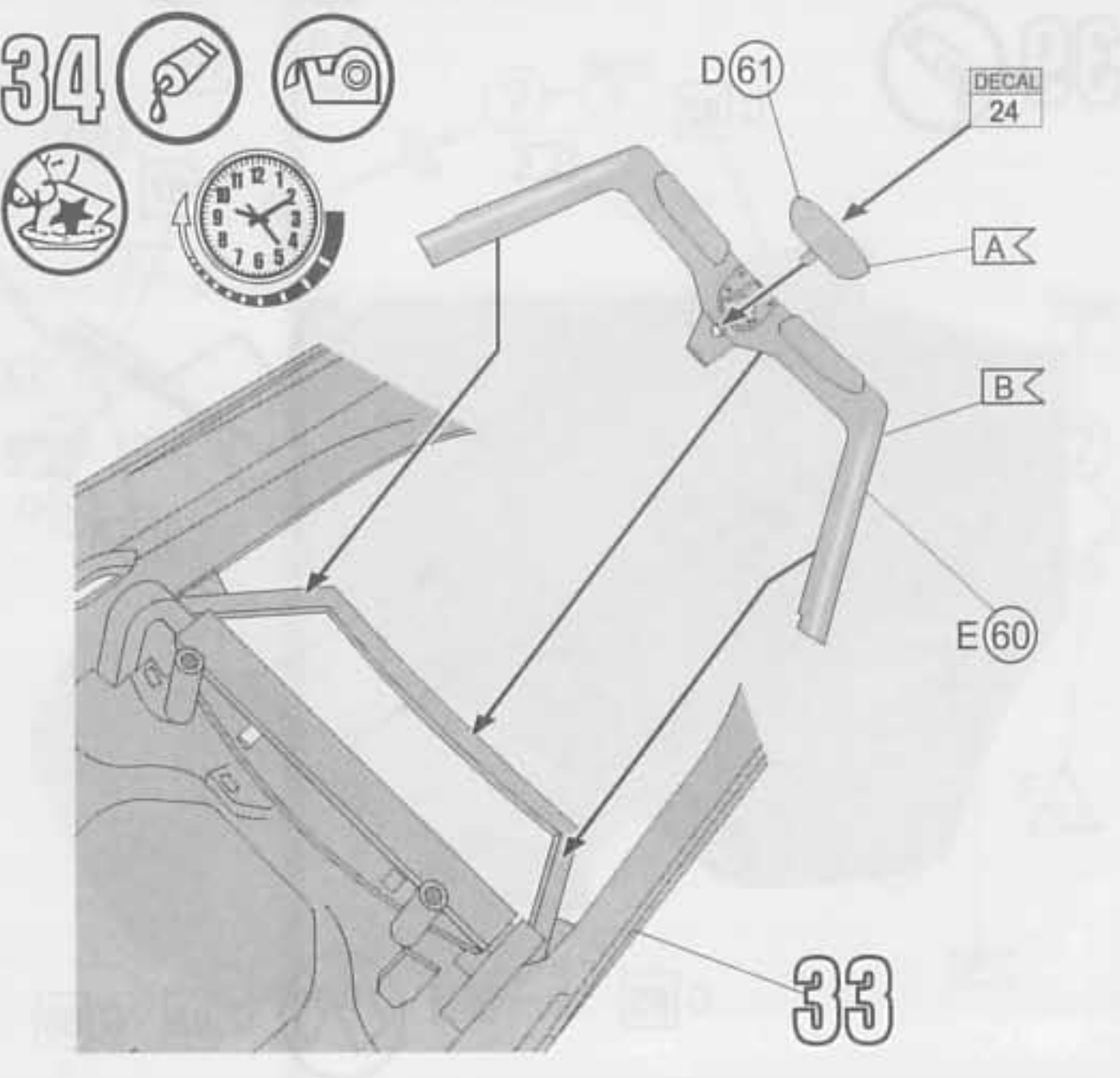
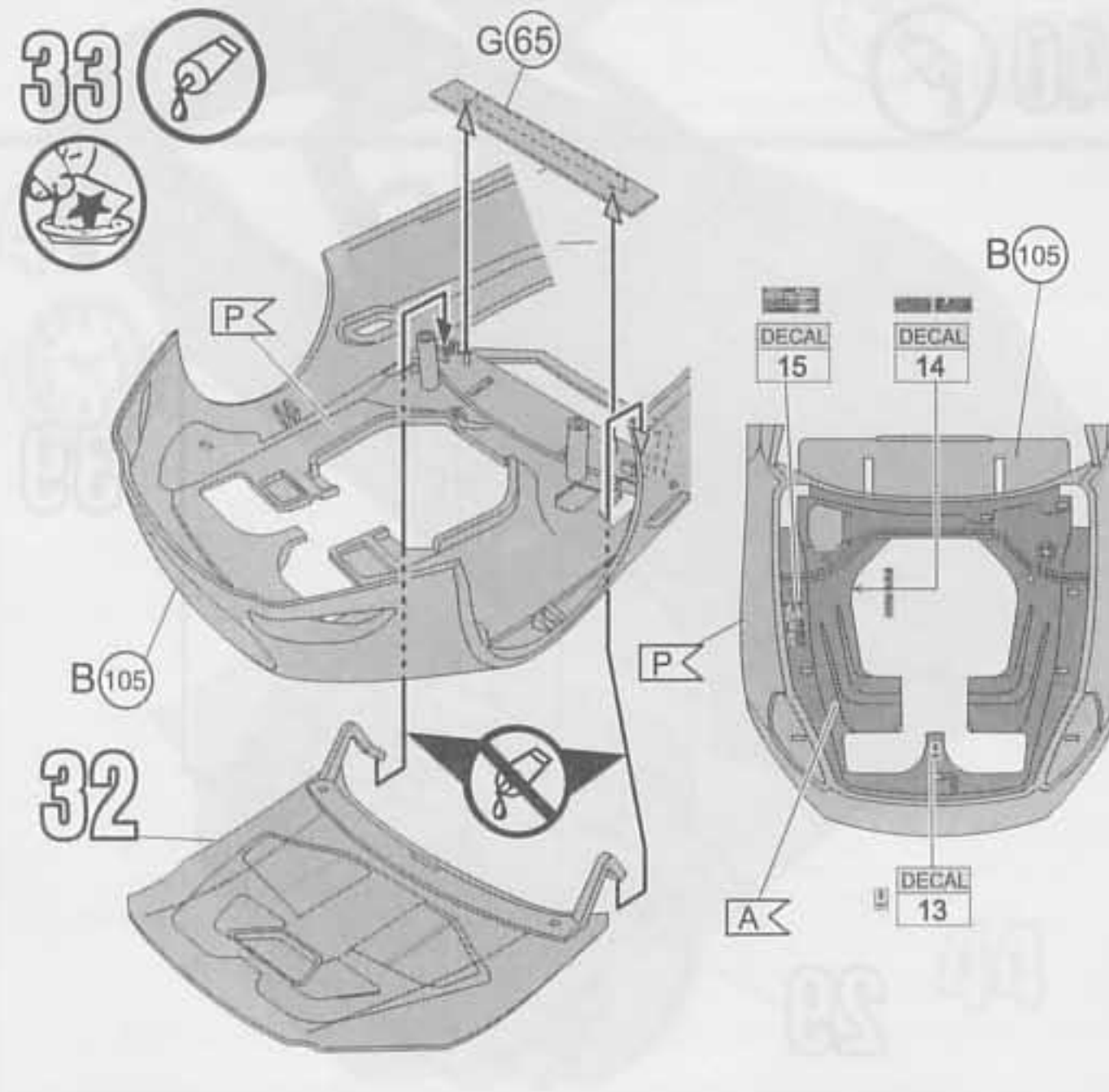
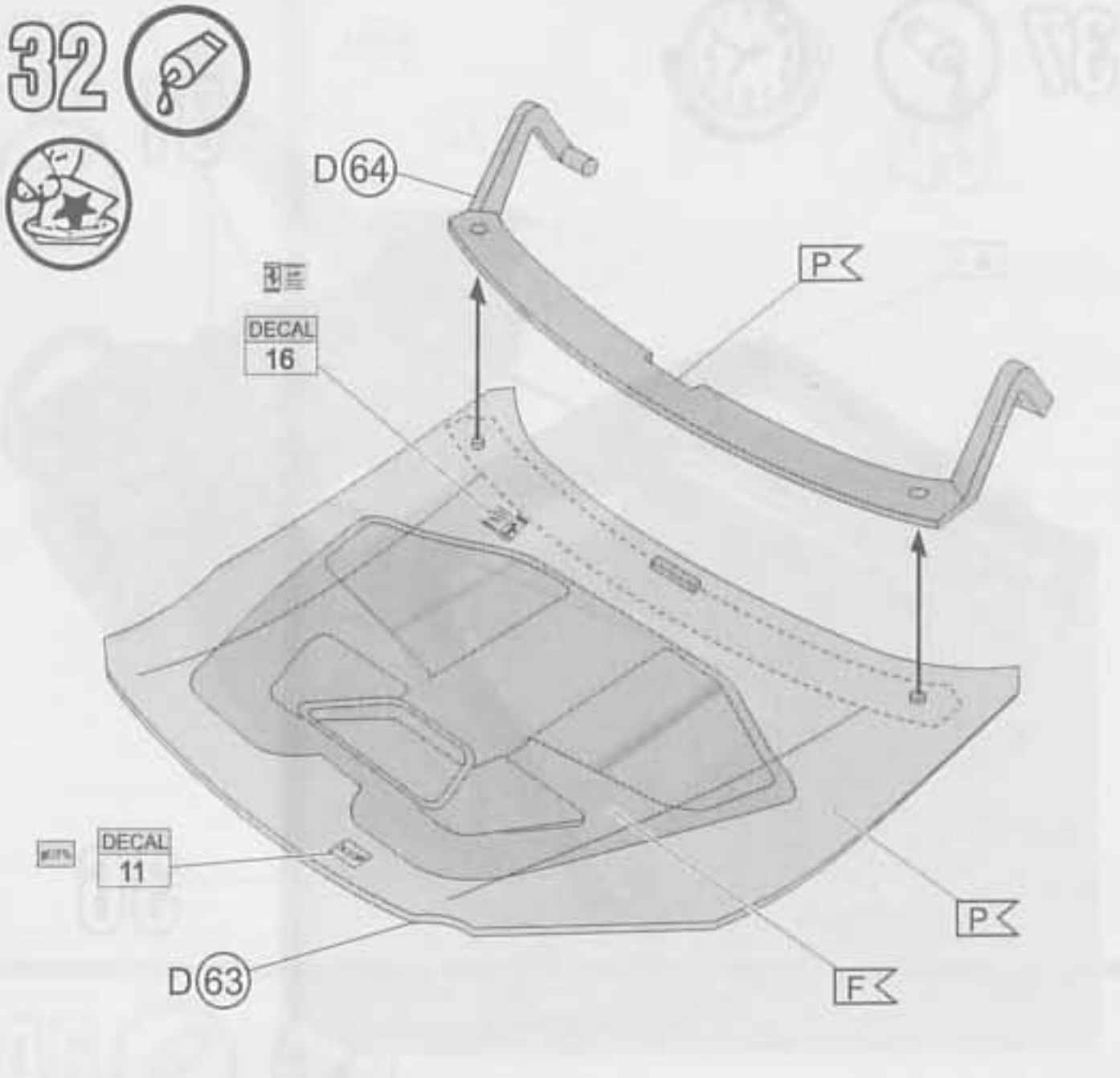
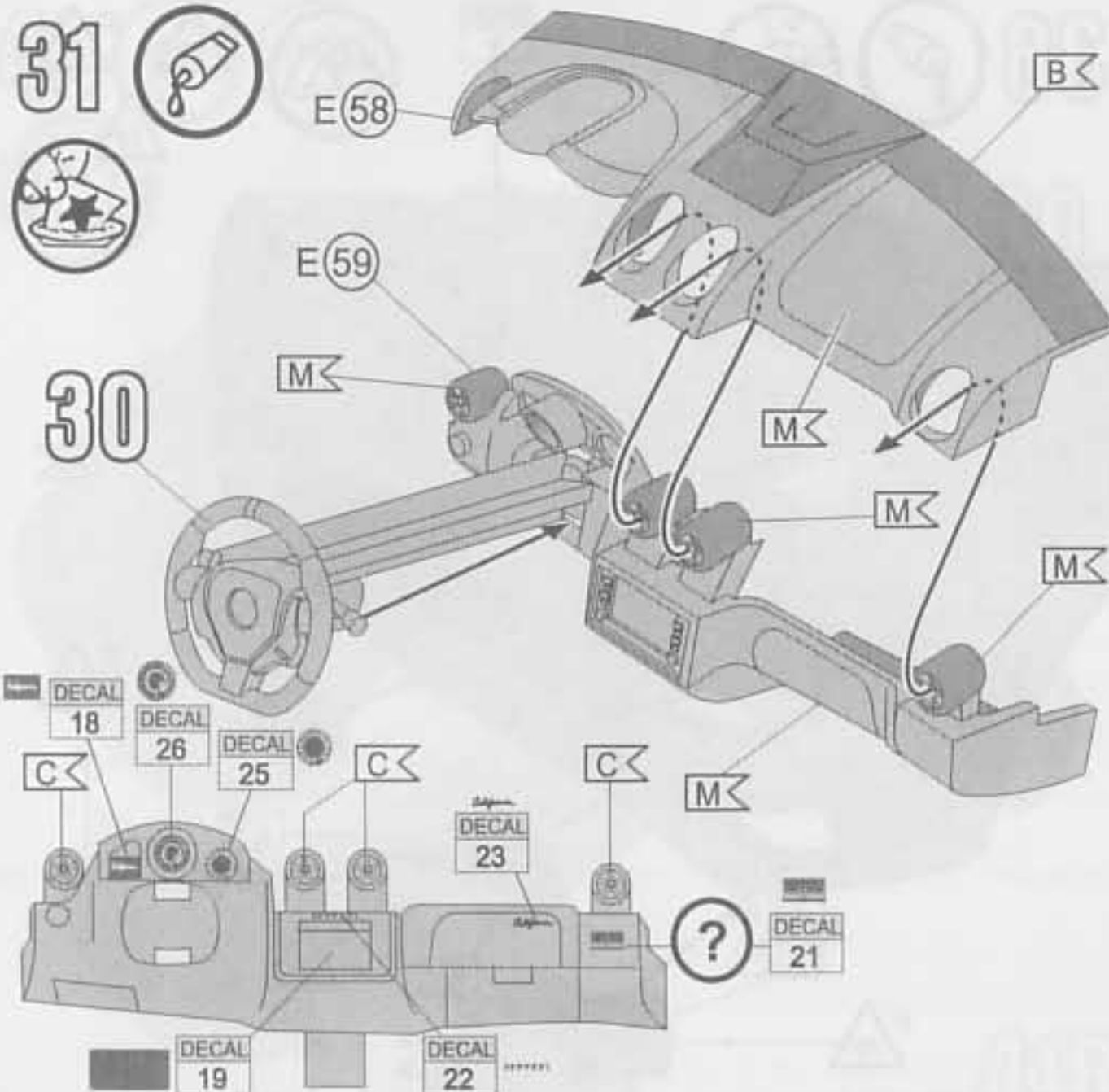
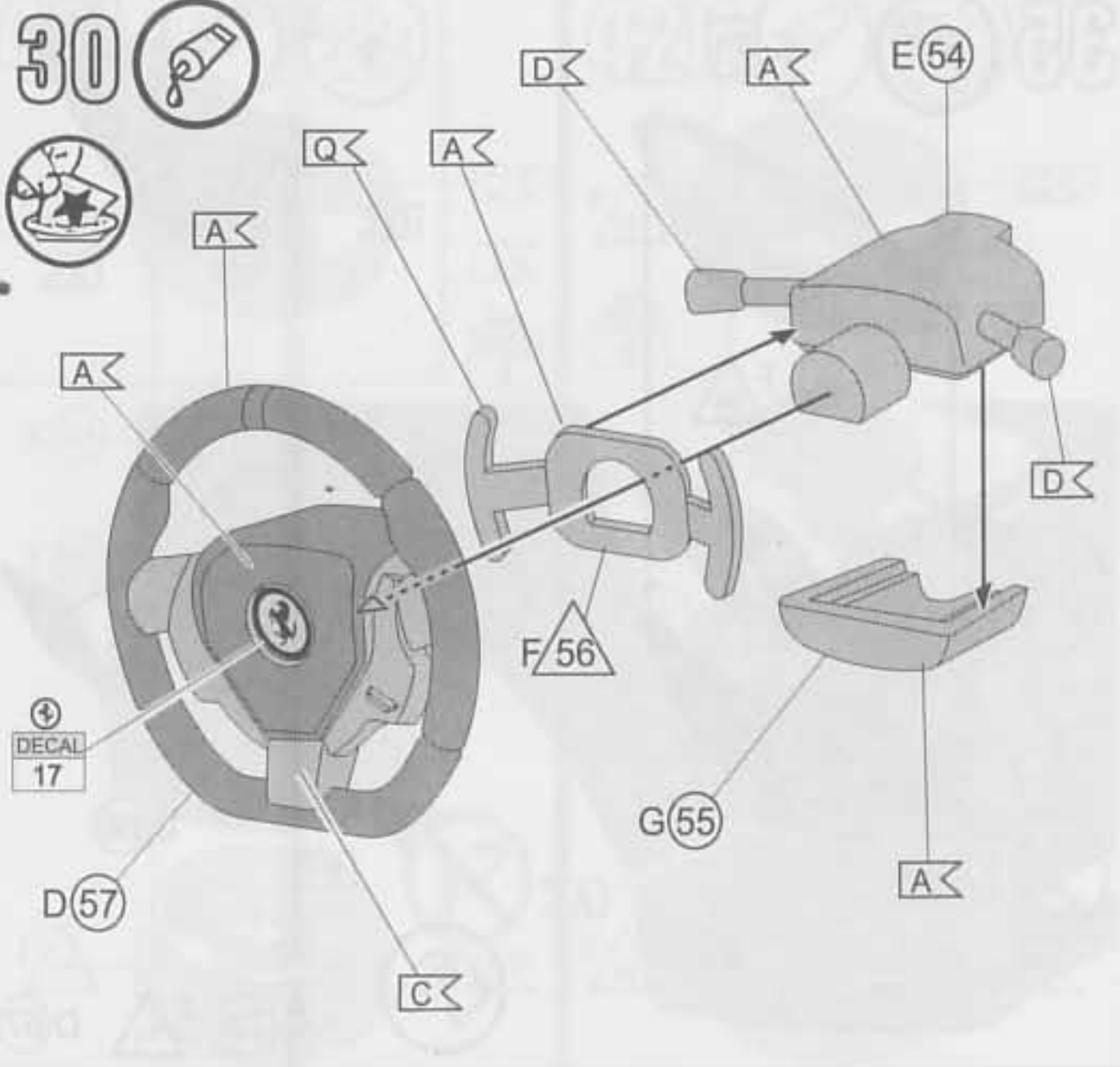
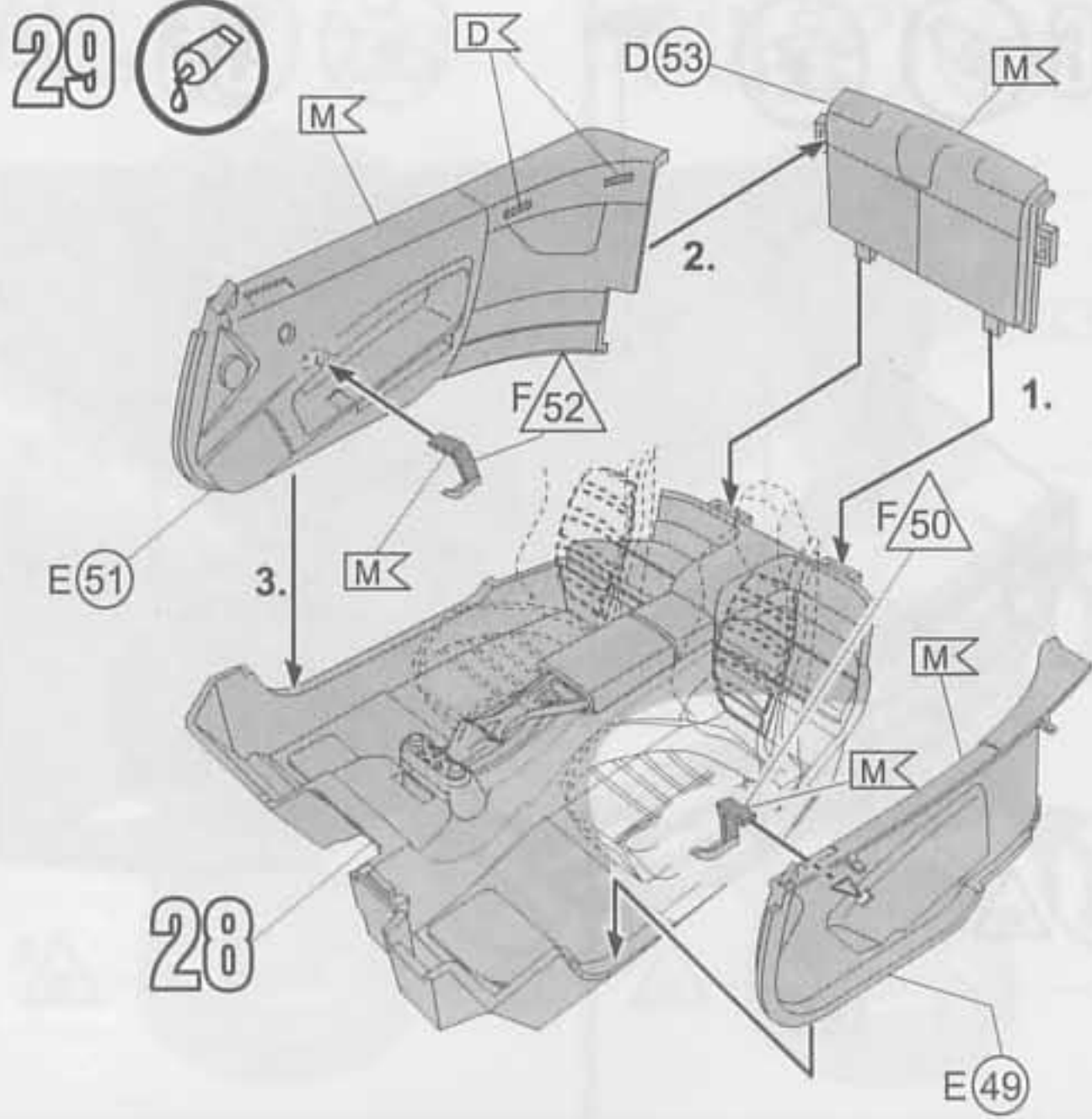

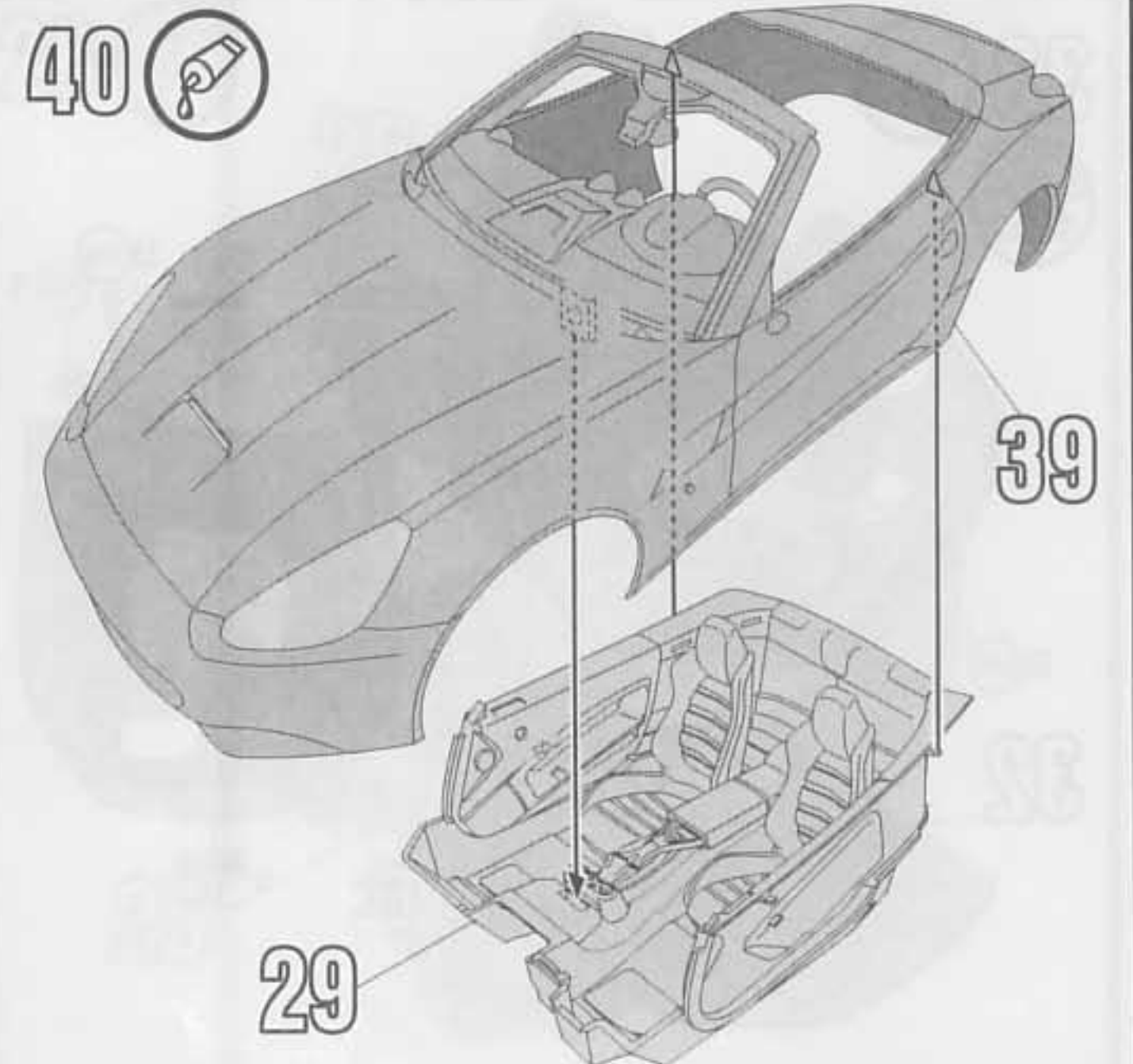
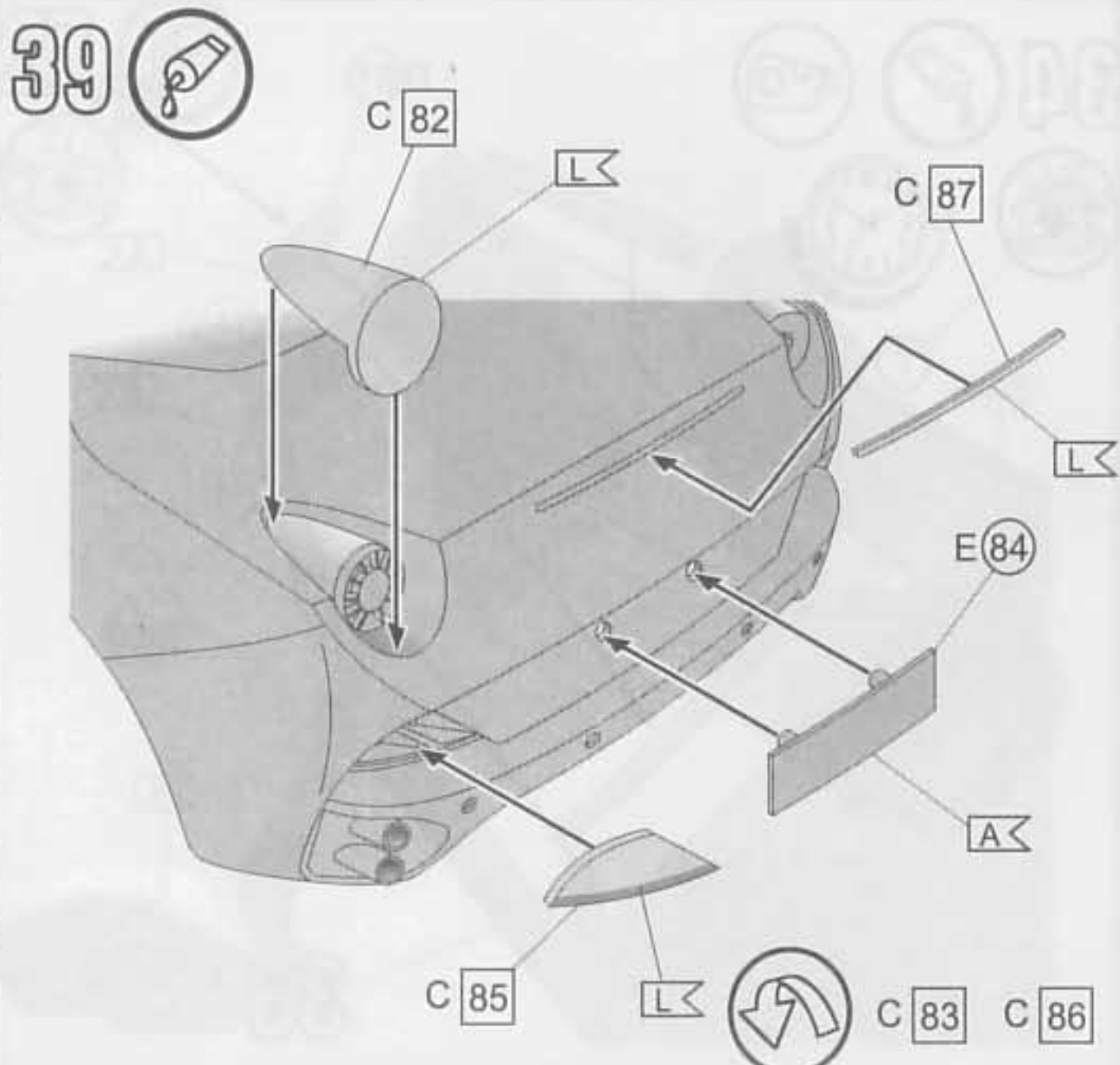
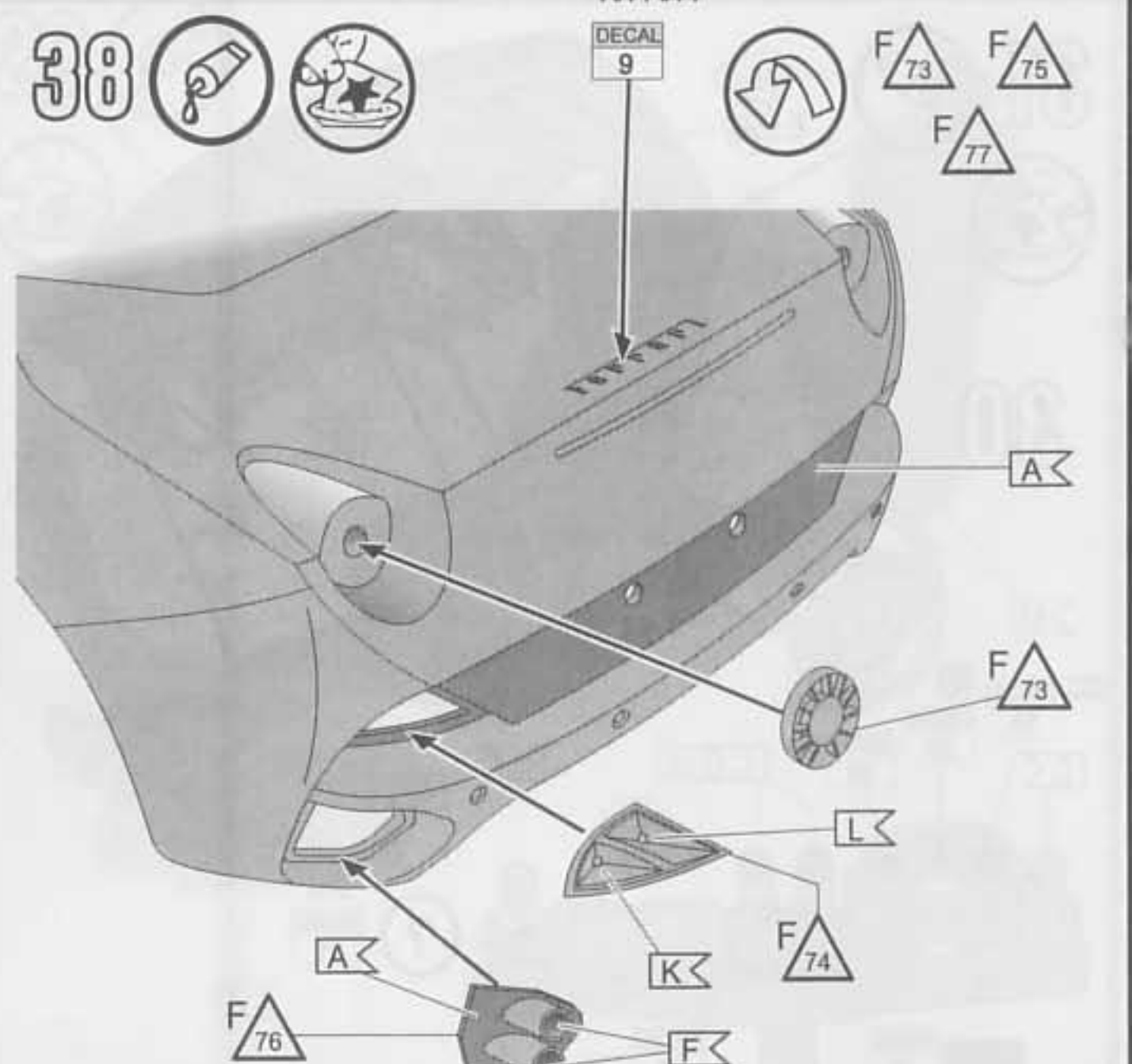
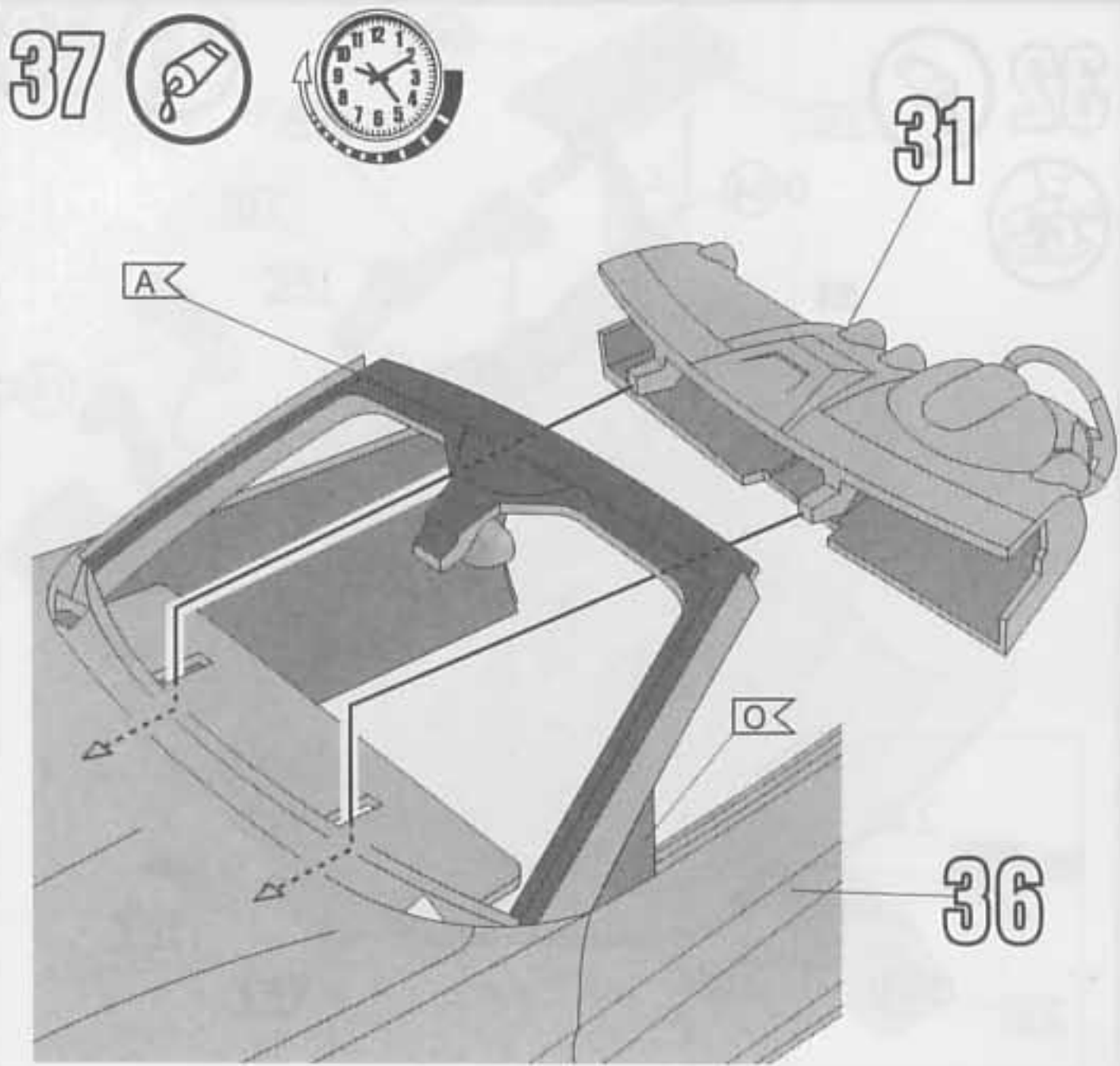
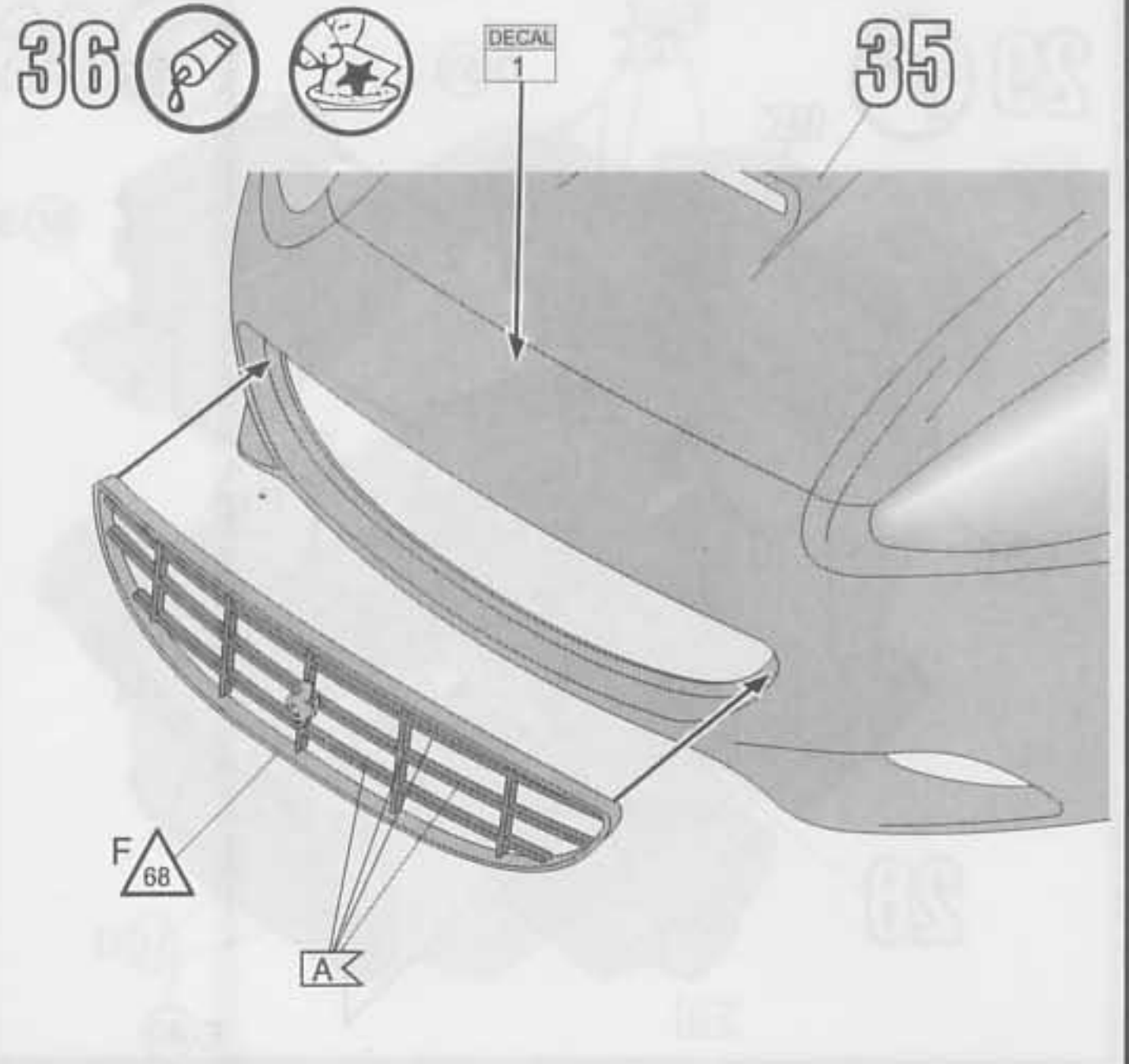
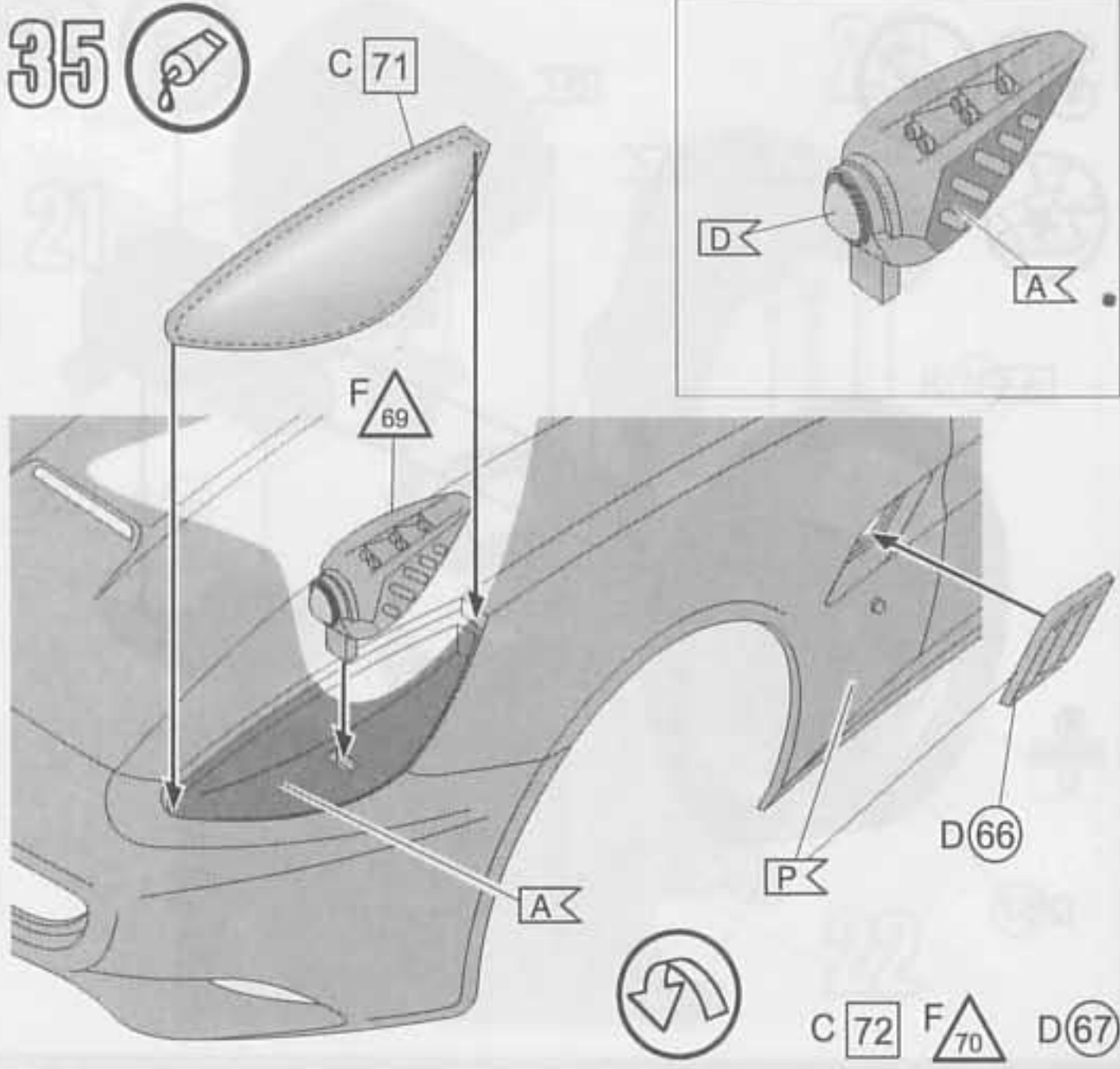

### 41L

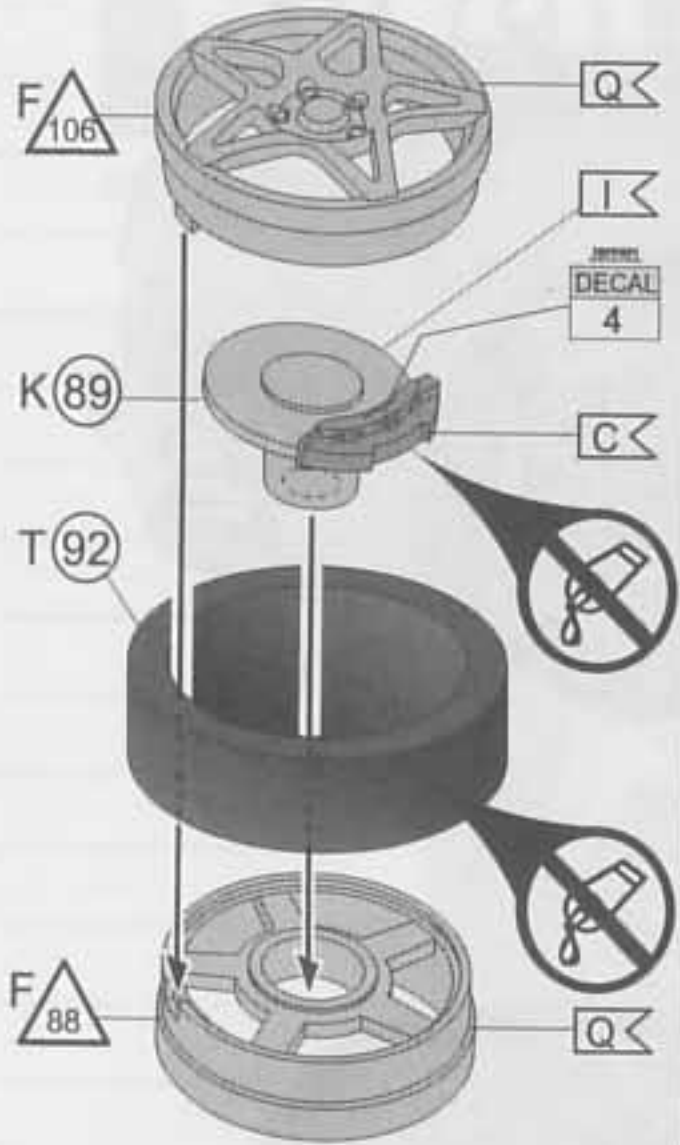

### 41R

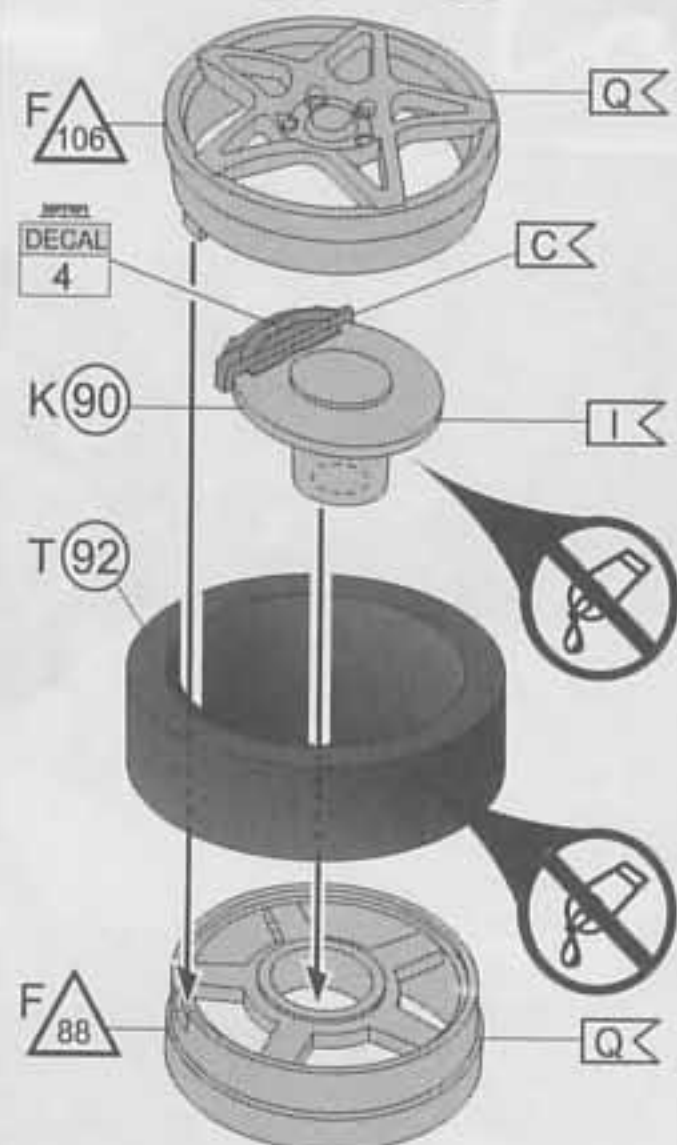

### 42L

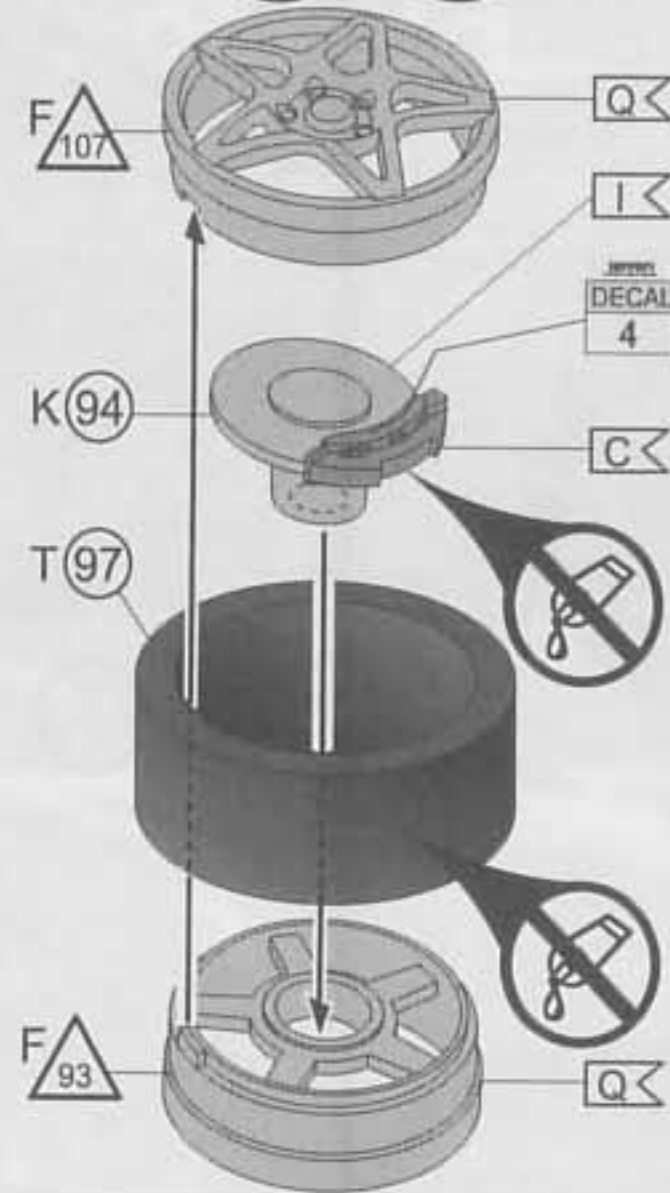

### 42R

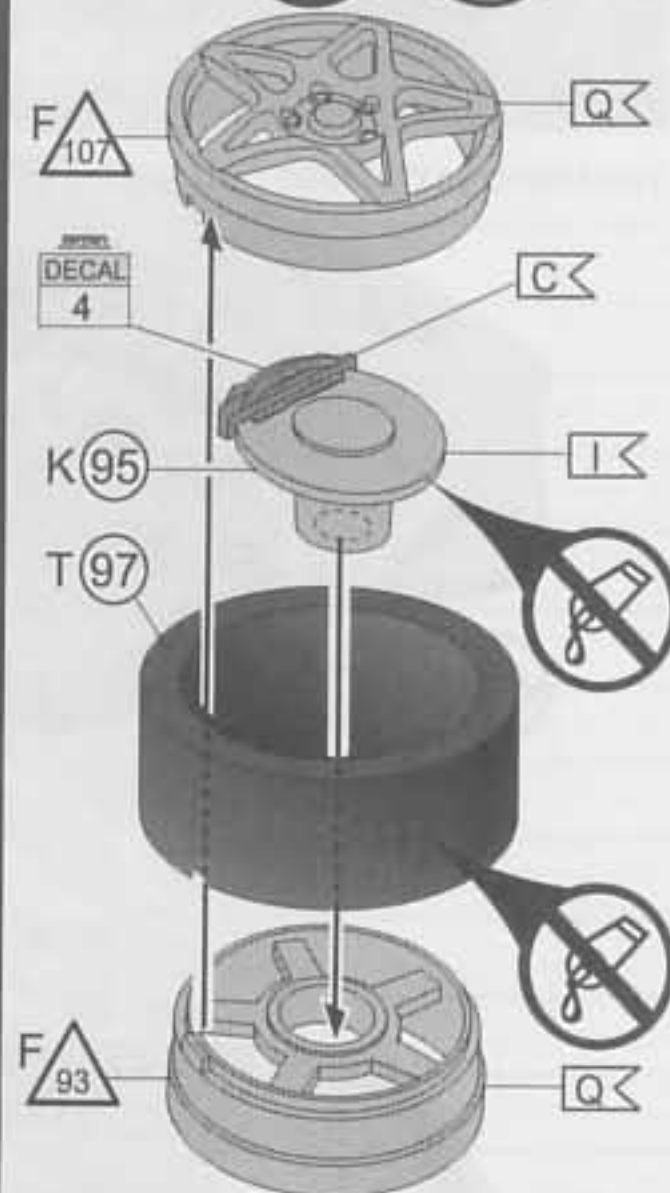

### 43

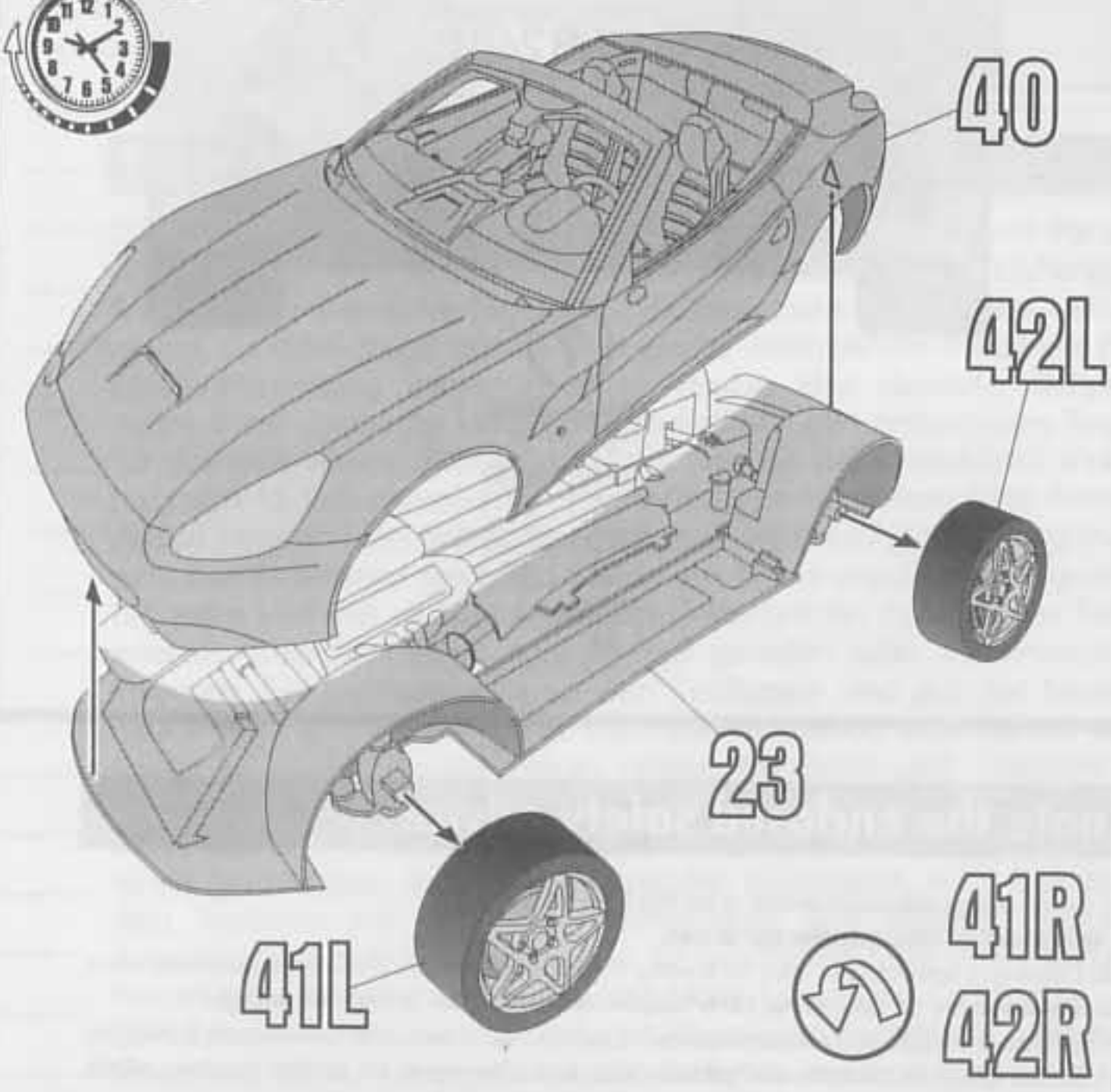

### 44

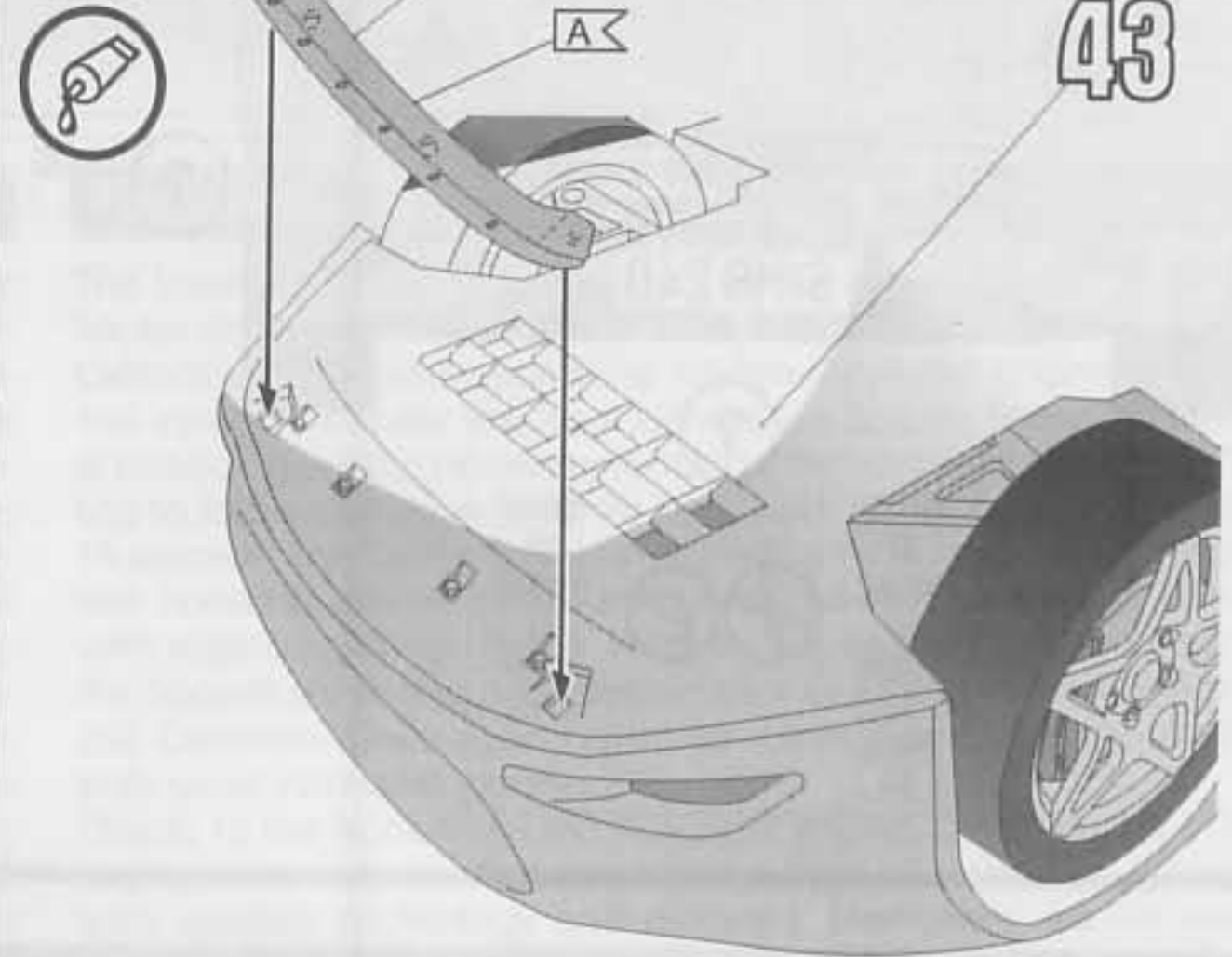

### 45

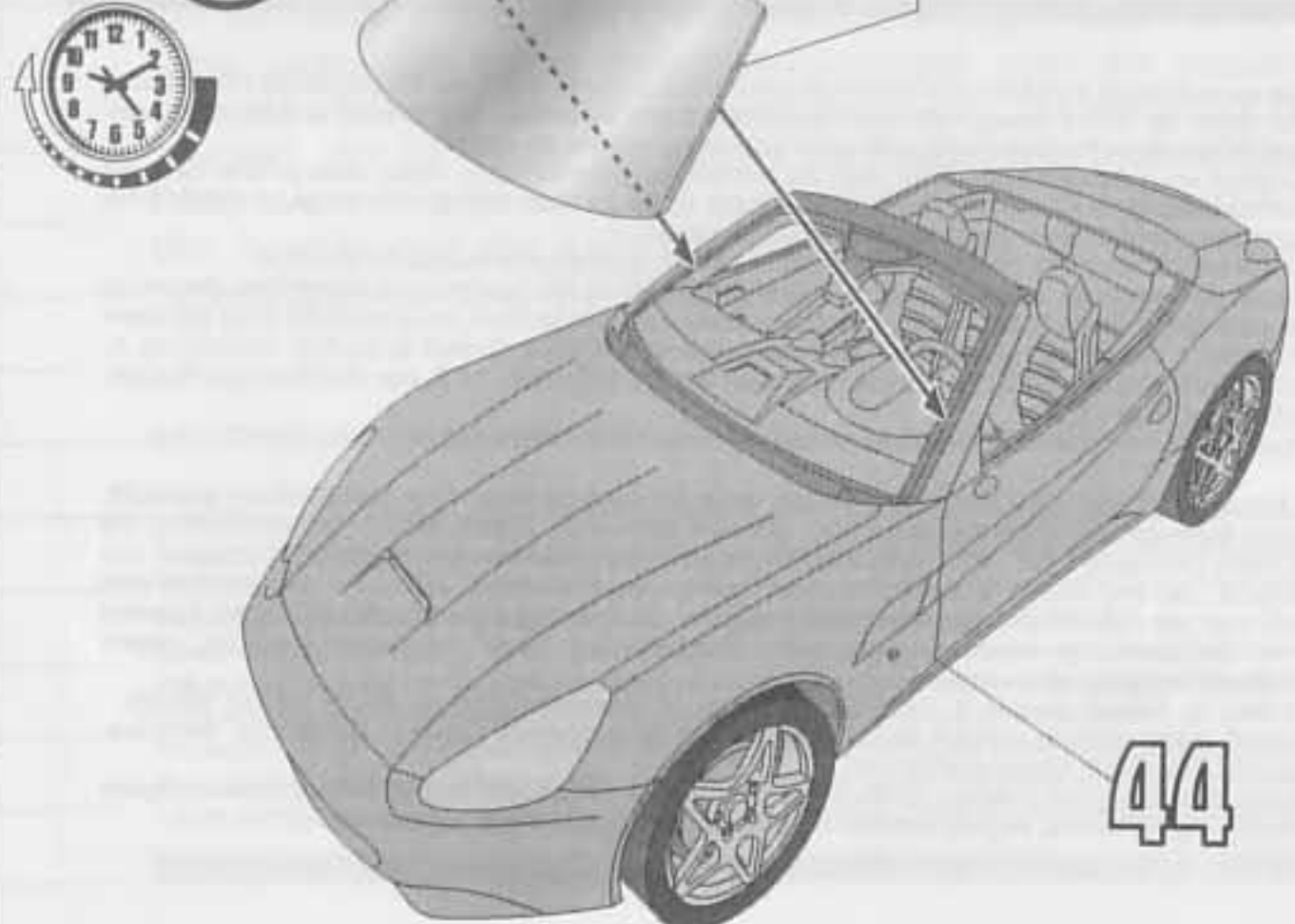

### 46

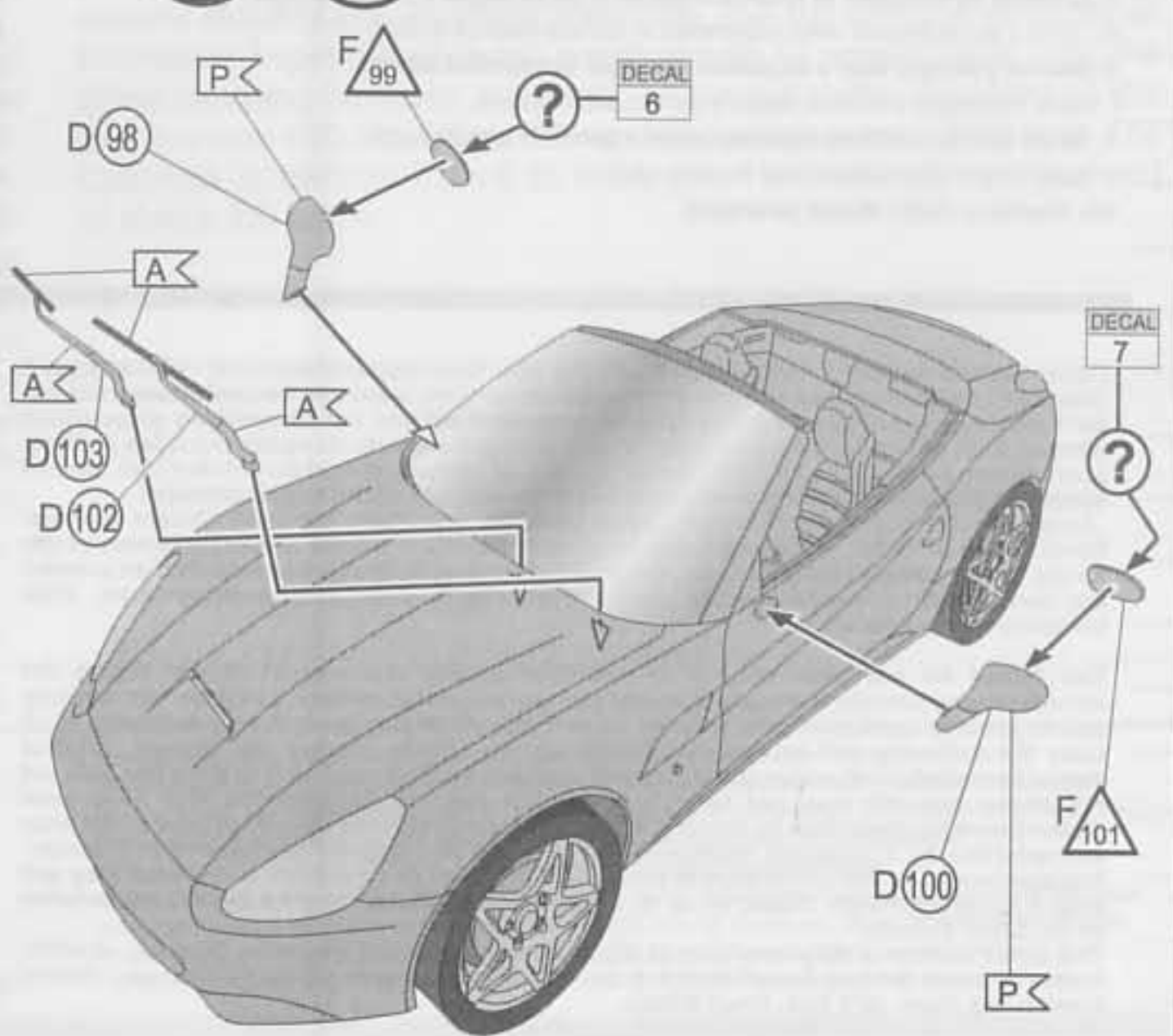

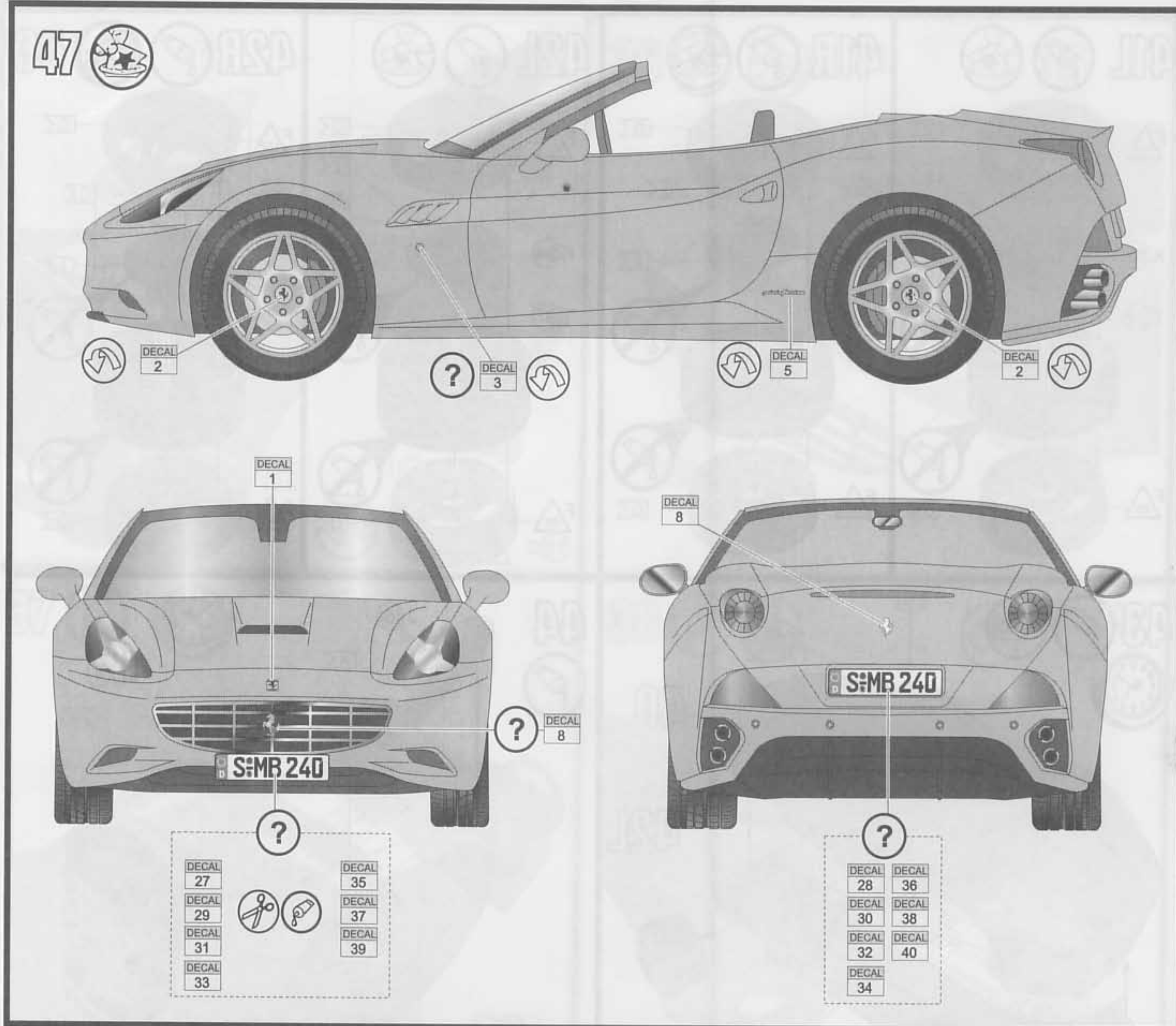

## Beiliegenden Sicherheitstext beachten / Please note the enclosed safety advice

**D:** Beiliegenden Sicherheitstext beachten und nachschlagebereit halten.

GB: Please note the enclosed safety advice and keep safe for later reference.

**F:** Respecter les consignes de sécurité ci-jointes et les conserver à portée de main.

NL: Houdt u aan de bijgaande veiligheidsinstructies en hou deze steeds bij de hand.

**E:** Observar y siempre tener a disposición este texto de seguridad adjunto.

I: Seguire le avvertenze di sicurezza allegate e tenerle a portata di mano.

**P:** Ter em atenção o texto de segurança anexo e guardá-lo para consulta.

S: Beakta bifogad säkerhetstext och håll den i beredskap.

**FIN:** Huomioi ja säilytä oheiset varoitukset.

DK: Overhold vedlagte sikkerhedsanvisninger og hav dem liggende i nærheden.

**N:** Ha alltid vedlagt sikkerhetstekst klar til bruk.

RUS: Соблюдать прилагаемый текст по технике безопасности, хранить его в легко доступном месте.

**PL:** Stosować się do załączonej karty bezpieczeństwa i mieć ją stale do wglądu.

GR: Προσέξτε τις συντημένες υποδείξεις ασφαλείας και φυλάξτε τις έτσι ώστε να τις έχετε πάντα σε διάθεσή σας.

**TR:** Ekteki güvenli k talimatlarını dikkate alıp, bakabileceğiniz bir şekilde muafaza ediniz.

CZ: Dbejte na přiložený bezpečnostní text a mějte jej připravený na dosah.

**H:** A mellékelt biztonsági szöveget vegye figyelembe és tartsa fellapozásra készen!

SLD: Priložena varnostna navodila izvajajte in jih hranite na vsem dostopnem mestu.

Dieser Bausatz wurde in mehrfachen Qualitäts- und Gewichtskontrollen auf Vollständigkeit überprüft. Reklamationen können nur bearbeitet werden, wenn die **Bauanleitung**, das aus der Kartonage herausgeschnittene **EAN-Strichcode-Feld** und der **Kassenbon** eingeschickt werden. Bitte haben Sie Verständnis dafür, dass wir nur Gewährleistung bei aktuellen Artikeln übernehmen können, die im Zeitraum der letzten 24 Monate erworben worden sind. **Unfrei eingesandte Reklamationssendungen werden von uns nicht angenommen!** „Einzelteile für Umbauten können gegen Vorkasse erworben werden“. Unsere Adresse: Revell GmbH & Co. KG, Abteilung X, Henschelstr. 20-30, 32257 Bünde. Dieser Directservice gilt für die Länder: Deutschland, Benelux, Österreich, Frankreich, Großbritannien. Reklamationen aus den übrigen Ländern werden über die jeweiligen Distributeure abgewickelt. Bitte kontaktieren Sie Ihren Händler.

*This Model Kit has been subject to extensive quality and weight checks during the manufacturing process to ensure it leaves our warehouse in perfect condition. We are only able to process applications for missing parts if the following procedure is followed. In all cases the following will be required before we are able to process any request: Original receipt (proof of purchase) original instruction sheets (will be returned) and the bar code cut out of the box. We may not be able to process requests for products that have been discontinued for more than 24 months. Products that are returned directly to us without prior authorisation by a company representative will not be accepted and returned to sender. Replacement parts for conversion or spares will continue to be available however they will incur a handling charge. Please write to: Department X Revell GmbH & Co. KG, Henschelstr 20-30, 32257 Bünde.*

*This direct Service is only available in the following markets: Germany, Benelux, Austria, France & Great Britain, Revell GmbH & Co. KG, Boston House, 64-66 Queensway, Hemel Hempstead, Herts, HP2 5HA, Great Britain. For all other markets please contact your local dealer or distributor directly.*

Afin de vous donner entière satisfaction et pour nous assurer que tous les éléments nécessaires au montage de votre maquette sont présents dans la boîte, cet article a subi dans son intégralité divers contrôles qualitatifs ainsi que des contrôles de poids.

Si toutefois vous deviez nous faire part de certaines réclamations, nous vous prions de bien vouloir vous adresser à votre revendeur habituel, muni de la notice de montage, du code EAN découpé sur la boîte, ainsi que de votre ticket de caisse.

Le SAV ne sera assuré que pour les articles ayant été acquis depuis moins de 24 mois. Les pièces de rechange utilisées pour la transformation de maquettes pourront être obtenues en pré-paiement. Dans le cas où vous n'obtiendriez pas satisfaction, vous pouvez vous adresser directement à notre service SAV à l'adresse suivante: REVELL GmbH & Co. KG, Abteilung X, Henschelstraße 20-30, D-32257 Bünde cw Revell GmbH & Co. KG, 14 B, rue du Chapeau Rouge, F-21000 Dijon, France.

Pour tous les autres marchés, merci de prendre contact avec votre détaillant ou distributeur.

*Deze bouwdoos werd verscheidene malen volledig gecontroleerd op kwaliteit en gewicht. Klachten kunnen slechts in behandeling worden genomen indien de bouwhandleiding, de uit de doos geknipte EAN - streepjescode en de kassenbon zijn meegezonden. Wij vragen om uw begrip dat wij alleen garantie kunnen geven voor huidige artikelen die binnen een periode van de laatste 24 maanden zijn gekocht. Onvolledig ingezonden klachten kunnen niet in behandeling worden genomen. Onderdelen voor ombouw kunnen tegen vooruitbetaling gekocht worden.*

*Ons adres is: Revell GmbH & Co. KG, Afdeling X, Henschelstrasse 20-30, 32257 Bünde, Duitsland. Deze directe service geldt alleen voor de volgende landen: Duitsland, Benelux, Oostenrijk, Frankrijk, Groot Brittannië.*

*Klachten afkomstig uit overige landen worden via de eventuele locale vertegenwoordigers van Revell afgewikkeld. Wij verzoeken U contact op te nemen met uw winkelier.*